

LES MENUISERIES HYBRIDES



**Notice de pose
et réglages**

10-2021

minco[®]
La fenêtre
HYBRIDE

Cette notice destinée aux professionnels assurant la mise en œuvre de nos produits a pour objectif de fournir les informations utiles à la pose des portes et des fenêtres MINCO dans le respect des DTU en vigueur :

- DTU 36.5
« Mise en œuvre des fenêtres et portes extérieures »
- DTU 31.2
« Construction de maison et bâtiment à ossature bois »
- des plans de réservation MINCO.

La société MINCO se dégage de toute responsabilité en cas de dommages directs ou indirects, matériels ou immatériels, consécutifs au non-respect de ces préconisations.

Cette notice vous guidera tout au long de la pose pour préciser certains points spécifiques aux menuiseries MINCO.

Nos produits sont soumis à de constantes évolutions, il se peut que la menuiserie que vous venez de recevoir soit légèrement différente des produits présentés dans la notice de pose.

Pour vous en assurer, rendez-vous sur le site www.minco.fr, vous y trouverez la notice dans sa dernière version.

PREAMBULE	2
------------------	---

POSE

PROTECTION ET STOCKAGE

Protection	5
Stockage	5

VERIFICATION DES DIMENSIONS ET RESERVATION MACONNERIE

Vérifications dimensions	6
Réservation maçonnerie	7

POSE ET REPARTITIONS DES PATTES DE FIXATION

Répartition des pattes	8
Quelle patte de fixation ? Et sur quelle menuiserie ?	9
Fixation des pattes	10
Fixation spéciale pour traverse haute	10

CALFEUTREMENT ET ETANCHEITE EN POSE TRADITIONNELLE

Calfeutrement et étanchéité des pièces d'appui	11
Calfeutrement et étanchéité des tableaux et linteaux	12

POSES EN RENOVATION

Dépose totale de l'ancien dormant type R1	13
Pose sur ancien dormant type R++	20

POSE EN OSSATURE BOIS

Vérification des dimensions de la réservation menuiserie	23
Pose bavette en partie basse	24
Étanchéité partie basse	25
Pose menuiserie	26
Mise en place des habillages extérieurs	27

MISE EN PLACE DES VANTAUX

Frappe standard	28
Frappe avec quincaillerie invisible	29
Faux ouvrants	30
Coulissant standard	31
Coulissant à galandage	32

POSE ACCESSOIRES

Poignée sans barillet : Frappe et coulissant	33
Poignée avec barillet sur frappe	33
Adaptateur pour poignée centrée ouvrant gondé	34
Adaptateur pour poignée centrée ouvrant non gondé	35
Porte et fenêtre : pose des caches	36
Coulissant : pose de la butée	36

REGLAGES

CHASSIS A FRAPPE QUINCAILLERIE STANDARD

Réglages paliers	37
Réglage de la compression des joints sur les gâches	37
Pivotement et réglage de l'antifausse manœuvre	38

CHASSIS A FRAPPE QUINCAILLERIE INVISIBLE

Réglage de la compression des joints sur le palier d'angle	38
Réglage en hauteur sur le palier d'angle	39
Réglage latéral sur la fiche d'angle	39
Réglage latéral sur le bras de compas	39

CHASSIS A FRAPPE PORTE LOURDE

Réglages des fiches doubles broches	40
Réglages des fiches triples broches	40

COULISSANT

Réglage gâches	41
Réglage chariots	41

LEVANT COULISSANT

Réglage de la compression du vantail	42
--------------------------------------	----

VITRAGE

CHANGEMENT D'UN VITRAGE : FRAPPE

Gammes frappes avec cadre aluminium	43
Gamme frappe LUMIA	44

CHANGEMENT D'UN VITRAGE : COULISSANT

Sur vantail extérieur	45
Sur vantail intérieur	45

CHANGEMENT D'UN VITRAGE : PARTIE FIXE

Parclose standard à visser avec habillage bois	46
Parclose PVC enrobé à clipper	49

NOTES	50
-------	----

PROTECTION ET STOCKAGE

Protection

Lorsque les vantaux des menuiseries sont protégés par une housse plastique, elles sont à conserver pendant toute la durée du chantier. A l'extérieur, les profilés aluminium laqués sont protégés par un film adhésif (hors laques texturées et finition anodisée) à retirer maximum 6 mois après la pose de la menuiserie. Pour une protection supplémentaire posée par vos soins pendant la réalisation des enduits extérieurs par exemple, n'utiliser que de l'adhésif approprié prescrit pour la peinture intérieure ou automobile.

Pour le transport et la manutention, les menuiseries sont palettisées par commande ou entièrement protégées par des cornières et des coins carton dans les angles.

(important : les palettes seront dessablées uniquement sur le chantier).

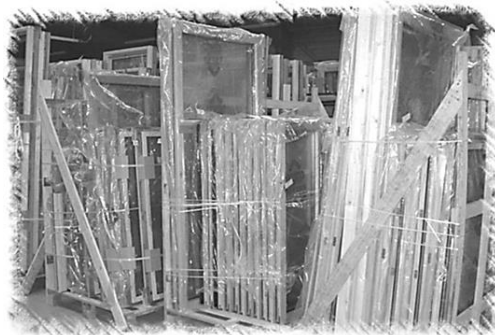

Stockage

Avant la pose, les menuiseries seront entreposées verticalement sur des traverses bois dans un local **exempt d'humidité**, de poussière, de ciment, de plâtre ou autre.

Après pose des menuiseries, les locaux doivent être régulièrement ventilés particulièrement après réalisation de chape liquide ou enduit plâtre intérieurs.

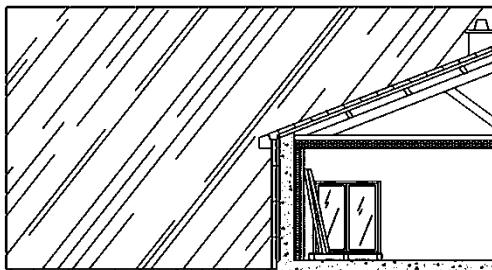

VERIFICATION DES DIMENSIONS ET RESERVATION MAÇONNERIE

Vérification dimensions

Répertorier puis présenter la menuiserie devant le tableau maçonnerie ou le dormant existant (pour la rénovation) pour vérifier les dimensions et le sens d'ouverture.

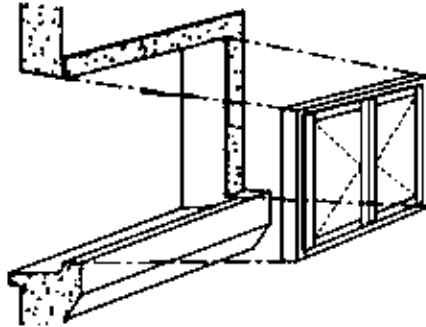

En cas de doute, vérifier l'adéquation des dimensions du tableau maçonnerie et de la case "Nominal" sur la confirmation de commande et sur l'étiquette dormant.

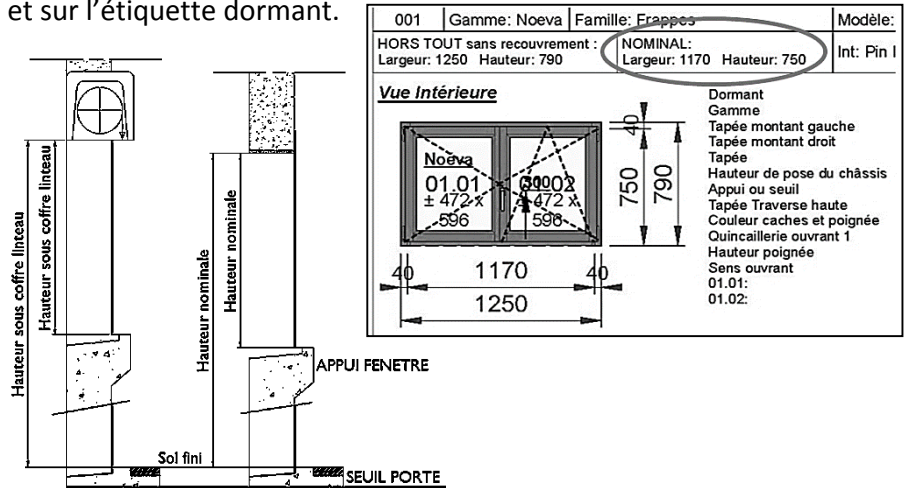

Lot: 41114 Case: 10 Zone: 1 Cde: CS1305147 Rep: 001

Frappes - Ouvrant Oscillo-Battant NOEVA - 2 VTX2 OB(D)

Pin Lasuré / Rouge 2100 Sablé YW371F

HT: L= 1250 H= 790

Nom: L= 1170 H= 750

appui 106 sans Tapée

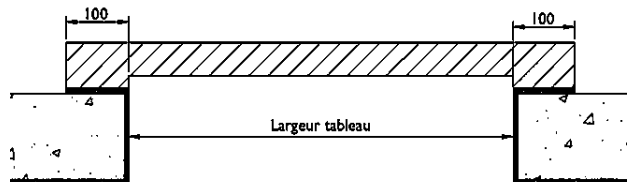

Réservation maçonnerie

Les appuis ou seuils en conformité au DTU 36.5 doivent être préalablement exécutés par le maçon suivant nos plans de réservation envoyés avec nos confirmations de commandes (les cotes A et B varient suivant le doublage).

Le reingot doit être coulé en même temps que la tablette.

Un dressage de 5 mm de la maçonnerie est nécessaire quelle que soit la nature du mur afin de garantir une étanchéité régulière et efficace. Contrôler l'aplomb des faces dressées et le niveau de l'appui ou du seuil.

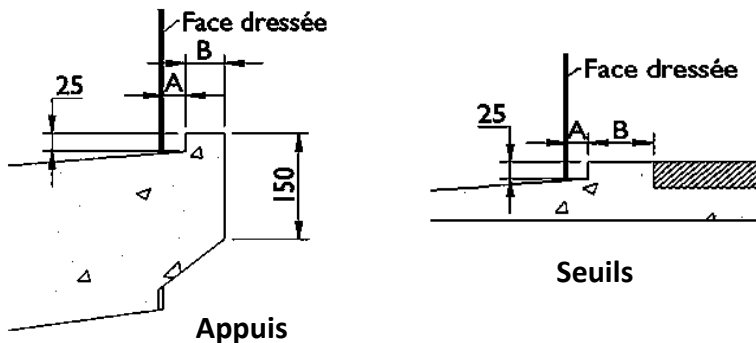

Les cotes A et B sont à vérifier sur les plans de réservations.

Attention : dans le cas d'appuis préfabriqués ne respectant pas les côtes et la forme ci-dessus, la reprise de charge des menuiseries devra impérativement être assurée par des pattes spécialement adaptées (non fournies par MINCO) afin de respecter le DTU 36.5.

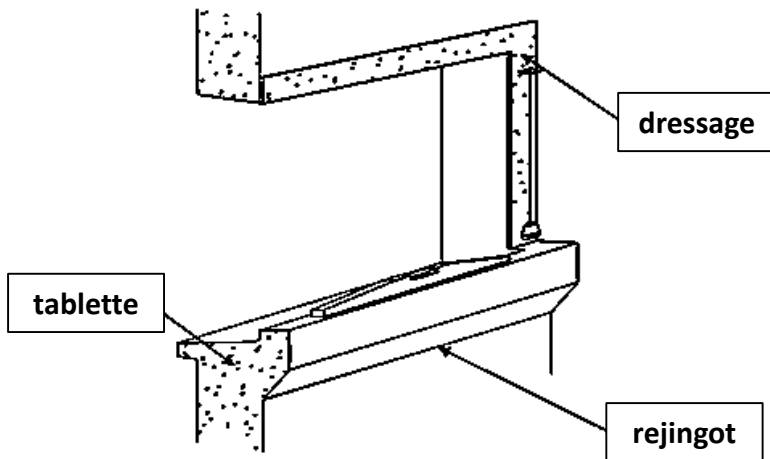

POSE ET REPARTITION DES PATTES DE FIXATION

Répartition des pattes

Les fixations doivent être posées près des axes de rotation ou des points de verrouillage des ouvrants avec un écart maximum de 800 mm entre deux pattes en partant à 100 mm des angles (cf. DTU 36.5).

Hors tout		De	A	Nombre de pattes
Montants	hauteur (mm)	0	650	2x1 = 2
		651	1300	2x2 = 4
		1301	2100	2x3 = 6
		2101	2900	2x4 = 8
		2901	3200	2x5 = 10

Menuiserie avec TVR (traverse haute volet roulant).













Les fixations aux extrémités de la traverse haute doivent être doublées (cf. DTU 36.5)

Montants	hauteur (mm)	0	650	2x2 = 4
		651	1300	2x3 = 6
		1301	2100	2x4 = 8
		2101	2900	2x5 = 10
		2901	3200	2x6 = 12
Traverse haute	largeur (mm)	0	900	0
		901	1600	1
		1601	2400	2
		2401	3200	3
		3201	4000	4
Traverse basse frappe sur rejingot	largeur (mm)	0	1000	2
		1001	1800	3
		1801	2600	4
		2601	3200	5

Pour une bonne planéité des appuis et seuil de coulissant, l'écart maximum entre les pattes de fixation et les calages ne doit pas dépasser 300 mm (cf. DTU 36.5). Le calage doit se faire sous chaque rail.

Traverse basse coulissant sur rejingot	largeur (mm)	0	500	2
		501	800	3
		801	1100	4
		1101	1400	5
		1401	1700	6
		1701	2000	7
		2001	2300	8
		2301	2600	9
		2601	2900	10
		2901	3200	11
		3201	3500	12
		3501	3800	13
		3801	4100	14
		4101	Etc...

Quelle patte de fixation ? Et sur quelle menuiserie ?

Référence	Image	Dimensions	Tapée	Type de menuiserie / application
1568		65x50	60/70	Frappes montants et traverse haute
1615		65x72	86/96	
1570		65x92	106/116	
1571		65x112	126	
1572		65x122	136/146	
1573		65x142	156/166	
1728		65x172	186	
1813		82x189	206	
1771		44x78	86/96	frappe-coulissant spéciale tapée pierre 45 x 64
1597		109x94	106/116	
1814		109x112	126/136	
1815		109x132	146/206	
1718		157x94	106/116	frappe-coulissant spéciale tapée pierre 90 x 64
1816		157x112	126/136	
1817		157x132	146/206	
1603			55x90 PG*	
1576	78x90 PG*		106/116	
1604	98x90 PG*		126	
1605	118x90 PG*		136/146	
1634	138x90 PG*		156/166	
1728		65x172	186 à 272	galandages et PC3 montants et traverse haute
1568		65x50		montant aluminium chicane sur galandages
1575		30x85	60 à 116	Frappe appui 106 ou 116 sur rejingot
1576		78x90 PG*	116 à 166	Frappe appui 156 ou 166 sur rejingot
		78x90 PG*	166 à 186	Frappe appui 196 ou 206 sur rejingot
1603		55x90 PG*	136 à 186	Coulissant appui 166 sur rejingot
1770		99x102	86 à 186	frappe-coulissant spéciale tapée inversée 50 x 60
1771		44x78	60/70	Frappe spéciale tapée inversée 50 x 60
1830		33x30	60 à 186	spéciale dormant RENO R1
1705		50x35	136/146	spéciale dormant MOB

PG* = patte avec gousset

Avant de bloquer les pattes de fixation, vérifier l'équerrage de la menuiserie, l'alignement des recouvrements pour les frappes ou l'alignement des jeux pour les coulissants.

Fixation des pattes

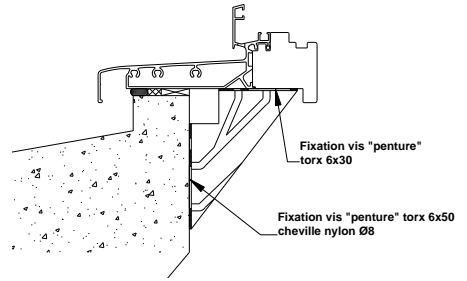
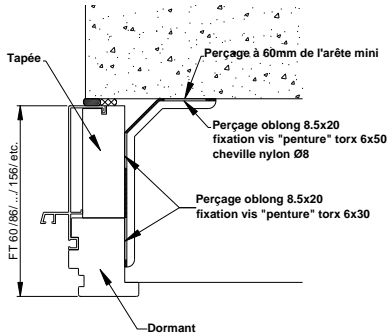

Fixation spéciale pour traverse haute

NB : la traverse haute ne doit pas soutenir le coffre.

Cas couissant sous coffre linteau.

Fixation à mettre en place avec feuillard métallique pour menuiseries coulissantes largeur > 1800mm

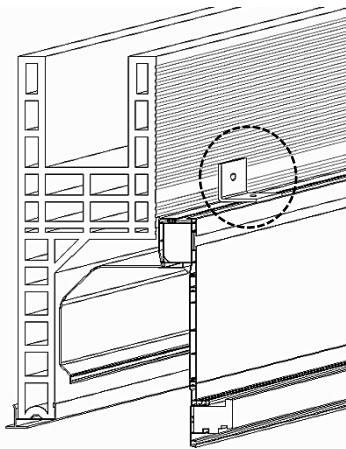
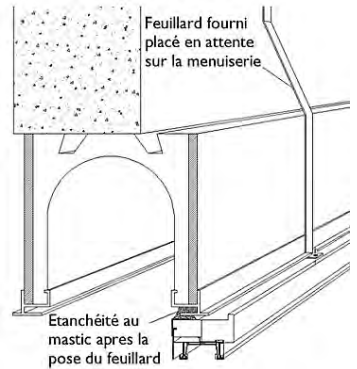

Cas menuiserie sous coffre demi-linteau.

Fixation à mettre en place avec patte métallique pour menuiseries largeur > 900mm

Cas menuiserie cintrée.

2 pattes spéciales à gousset fournies à Positionner au droit des pieds de cintre Pour une bonne rigidité du dormant.

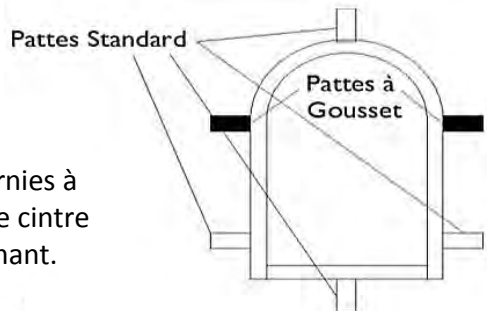

CALFEUTREMENT ET ETANCHEITE EN POSE TRADITIONNELLE

Calfeutrement et étanchéité des pièces d'appui

Quel que soit le produit d'étanchéité utilisé, placer des cales de 5 mm tous les 500 mm maximum puis le cordon d'étanchéité en mousse ou extrudé avec diamètre 13 mm minimum sans faire de coupure avec les remontées de 60 mm minimum de chaque côté .

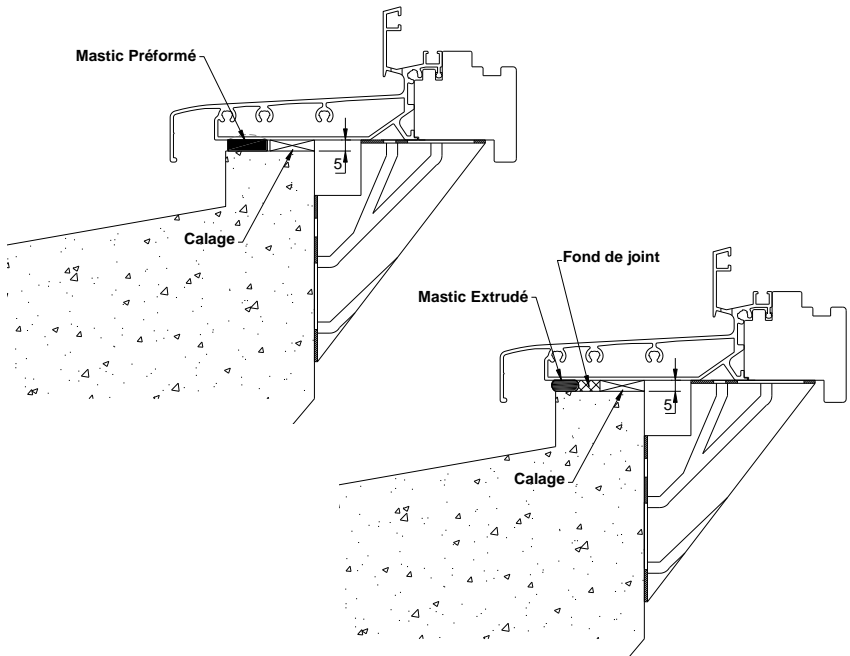
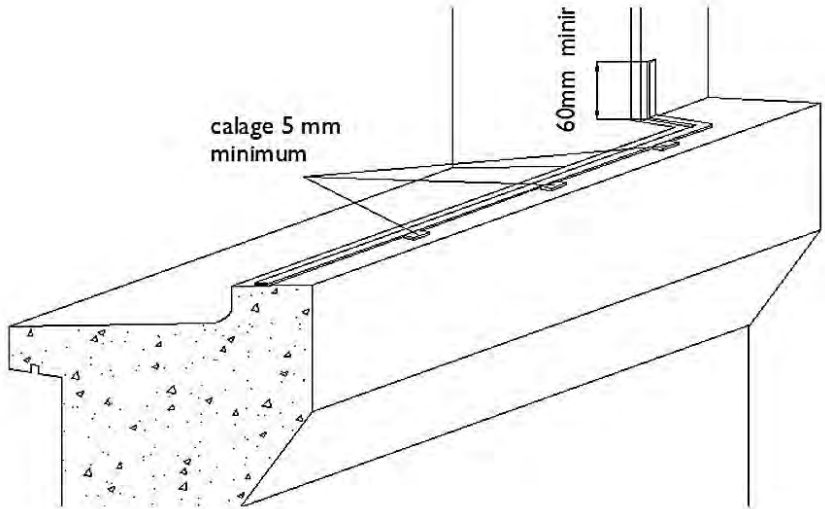

Calfeutrement et étanchéité des tableaux et linteaux

Pose

1. Pose en applique

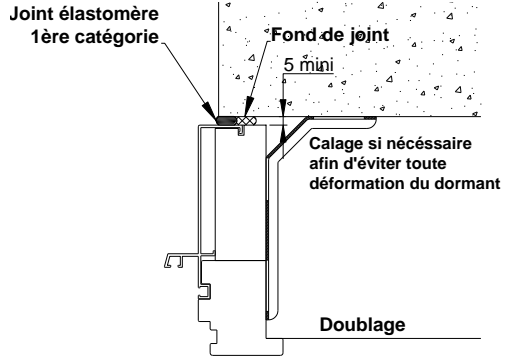

2. Pose en feuillure

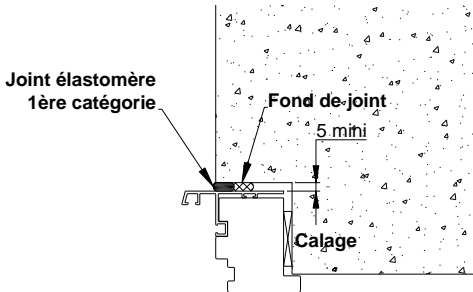

3. Pose entre mur avec reconstitution de feuillure

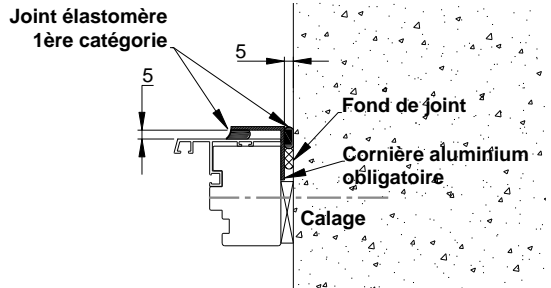

4. Pose entre poteau bois avec reconstitution de feuillure

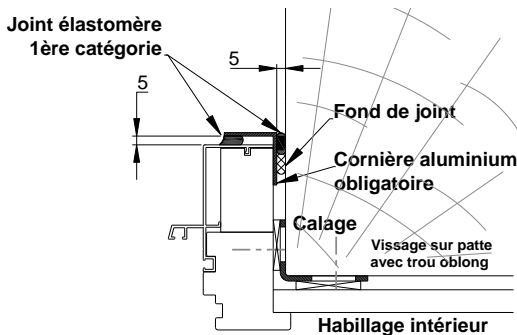

POSES EN RENOVATIONS

Dépose totale de l'ancien dormant

ACCESSOIRES DÉPOSE TOTALE

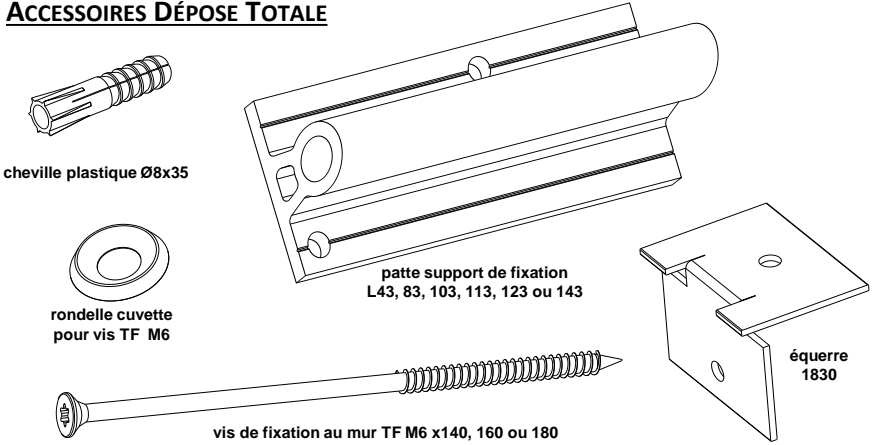

HABILLAGES INTÉRIEURS

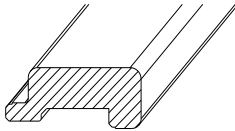

Moulure enrobée
Pin ou Chêne
pour recouvrement
total de 45mm

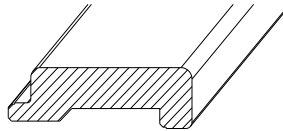

Moulure enrobée
Pin ou Chêne
pour recouvrement
total de 60mm

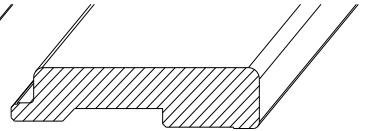

Moulure enrobée
Pin ou Chêne
pour recouvrement
total de 80mm

TABLEAU DE RÉPARTITION DES PATTES SUPPORT DE FIXATION ET DES ÉQUERRES 1830

Patte support de fixation	Equerre R1	HORS TOUT		NOMBRE		
		DE	A			
	MONTANTS	Hauteur	0	650	2 x 1 = 2	
		Hauteur	651	1300	2 x 2 = 4	
		Hauteur	1301	2100	2 x 3 = 6	
		Hauteur	2101	2900	2 x 4 = 8	
		Hauteur	2901	3200	2 x 5 = 10	
	TRAVERSE HAUTE	Largeur	0	900	0	
		Largeur	901	1600	1	
		Largeur	1601	2400	2	
		Largeur	2401	3200	3	
		Largeur	3201	4000	4	
	N.B. : Traverse haute avec TVR : pas de patte support de fixation mais vérifier le type d'adaptation et suivre les abaques					
	TRAVERSE BASSE	Largeur	0	1000	2	
		Largeur	1001	1800	3	
		Largeur	1801	2600	4	
		Largeur	2601	3400	5	
Largeur		3401	4000	6		
N.B. : partie basse sur seuil : pas d'équerre 1830 mais vérifier le type d'adaptation						

(pas de patte support de fixation en partie basse)

Ecart maximum entre 2 pattes supports de fixation sur le périmètre de la menuiserie : 800mm

Ecart maximum entre 2 équerres 1830 sur le périmètre de la menuiserie : 800mm

1. réceptionner les menuiseries et contrôler :
les dimensions hors tout (hauteur et largeur)
le contenu du colis : Nombre de pattes supports, équerres, vis, chevilles et rondelles
la répartition des moulures par menuiserie

2. dépose totale de l'ancien dormant
 - o découper du doublage avec surcôte selon fig. 2
 - o tronçonner des pattes existantes
 - o enlever l'ancien dormant

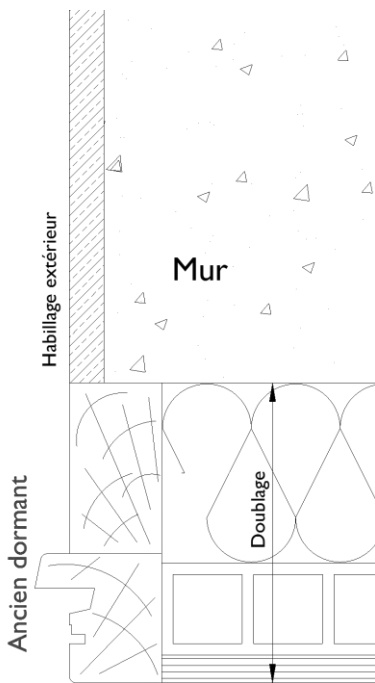

Fig. 1

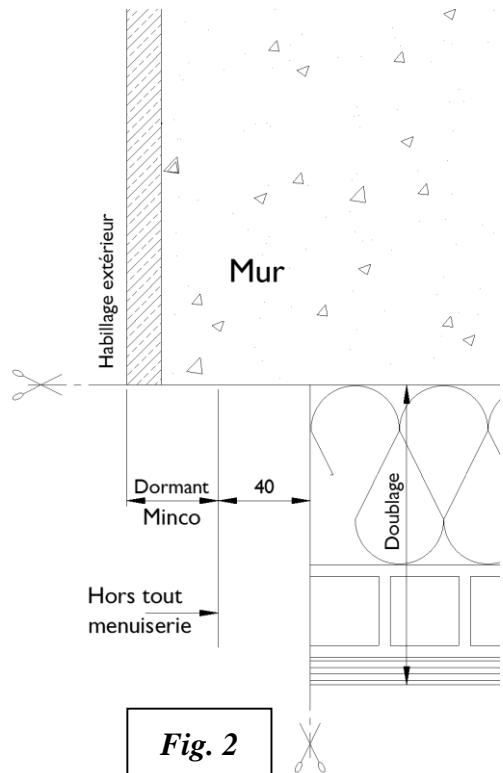
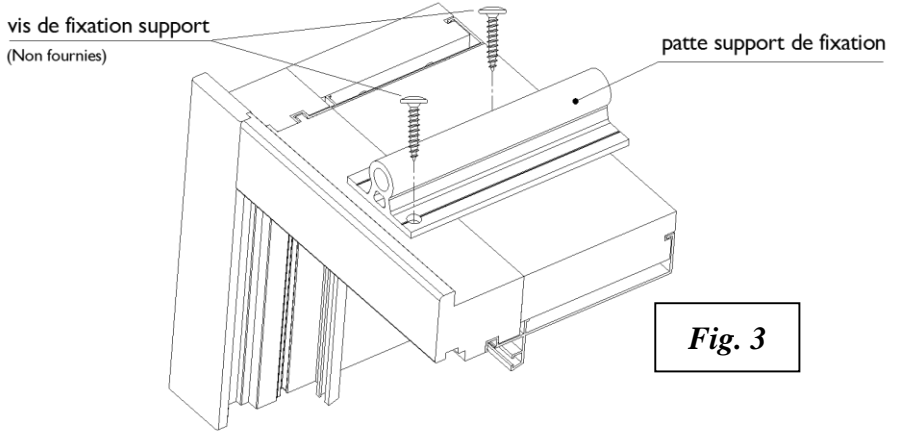

Fig. 2

3. dégondrer l'ouvrant de la partie dormant afin de faciliter la manipulation et donc la pose du dormant

4. visser les pattes supports de fixations sur le dormant en tenant compte du plan de répartition et de la largeur du doublage (calage entre la patte et le mur si nécessaire afin d'éviter toute déformation du dormant et réglage de l'aplomb)



5. visser les équerres 1830 sur le dormant en tenant compte du tableau de répartition. Ces équerres servent à positionner et maintenir les moulures d'habillage intérieur.

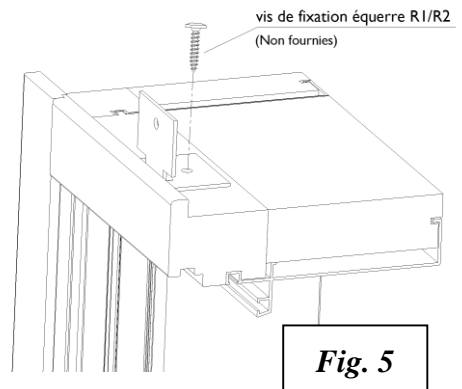
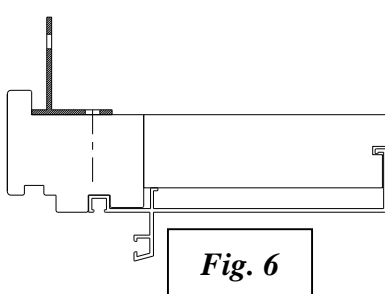
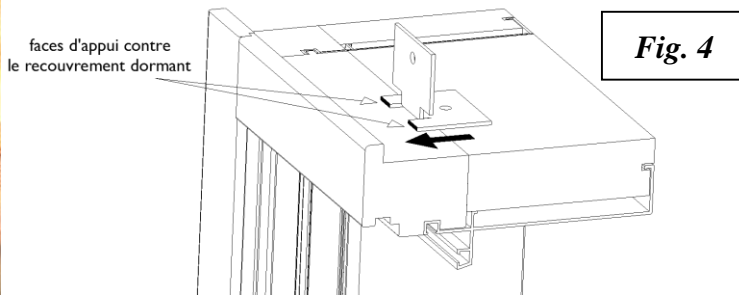

6. placer le fond de joint normalisé sur le contour du dormant ainsi que le cordon de joint élastomère sous l'appui ou le seuil avec 60mm de remontées minimum sur les côtés. Présenter le cadre dormant dans le tableau maçonnerie avec les calages définitifs (Aplomb et niveaux) puis percer la maçonnerie à travers chaque patte support de fixation en $\varnothing 8$.

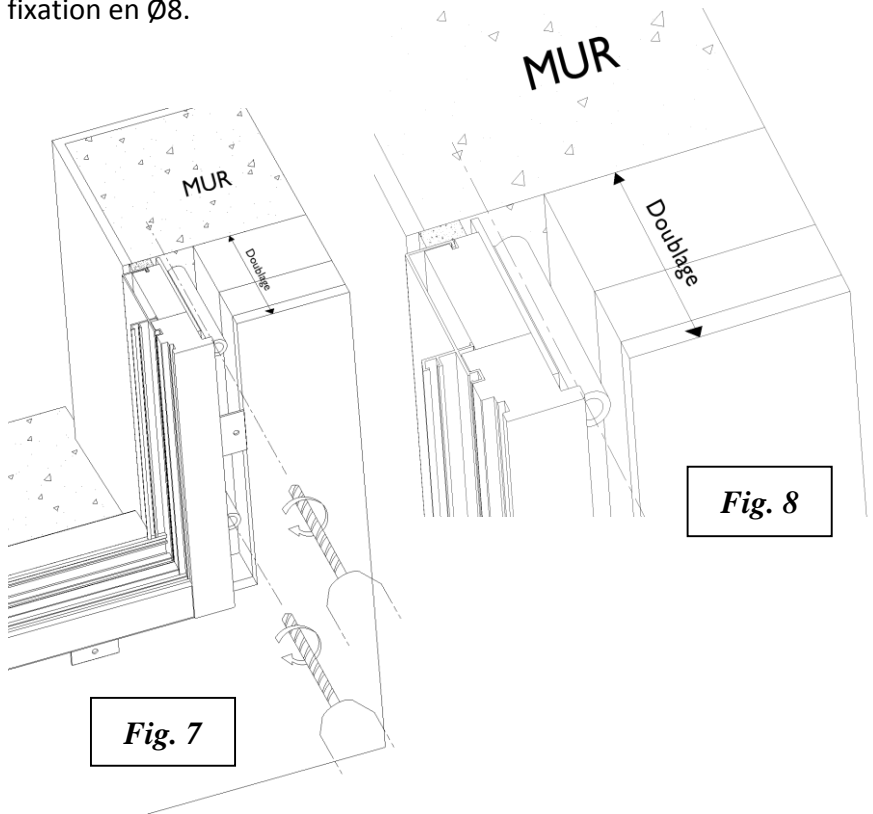

7. pré assembler les vis de fixation au mur avec les rondelles et les chevilles.

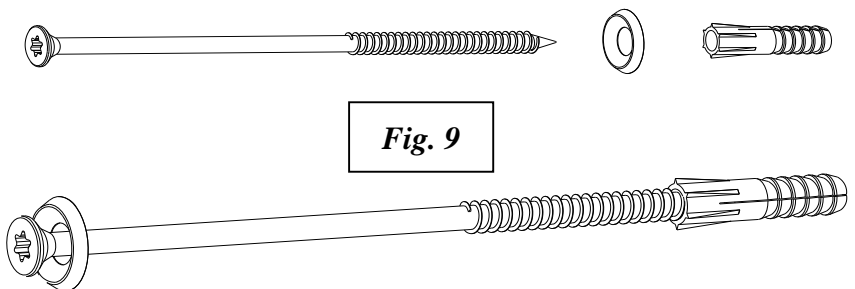

8. positionner les vis pré assemblées dans les pattes supports de fixation et les enfoncer au maillet dans le mur. Achever la fixation au mur à l'aide d'une visseuse (embout torx 30)

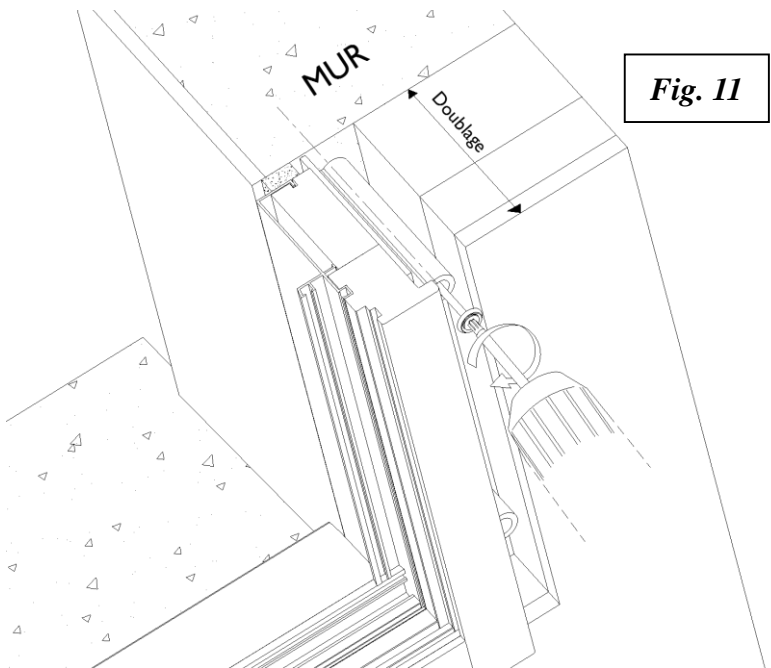
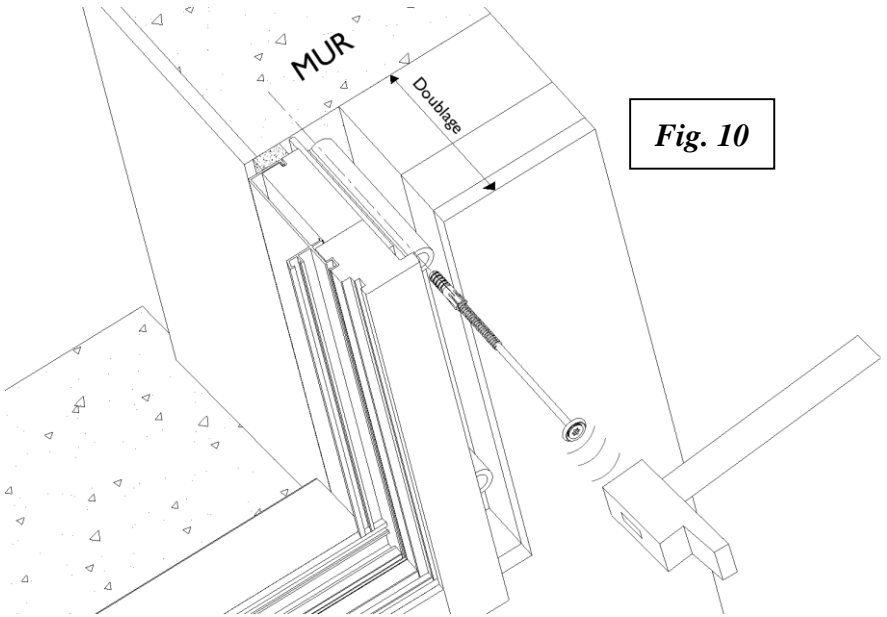

9. Faire un cordon de joint élastomère 1ère catégorie côté extérieur entre le dormant et le mur.

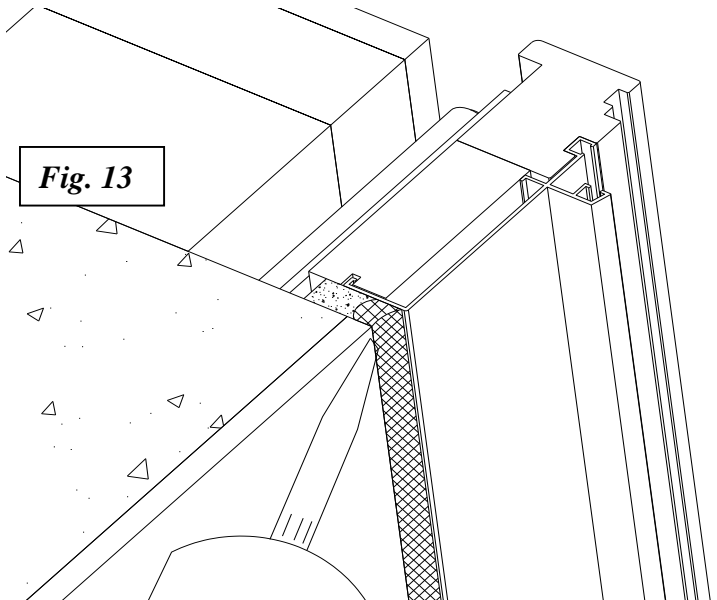
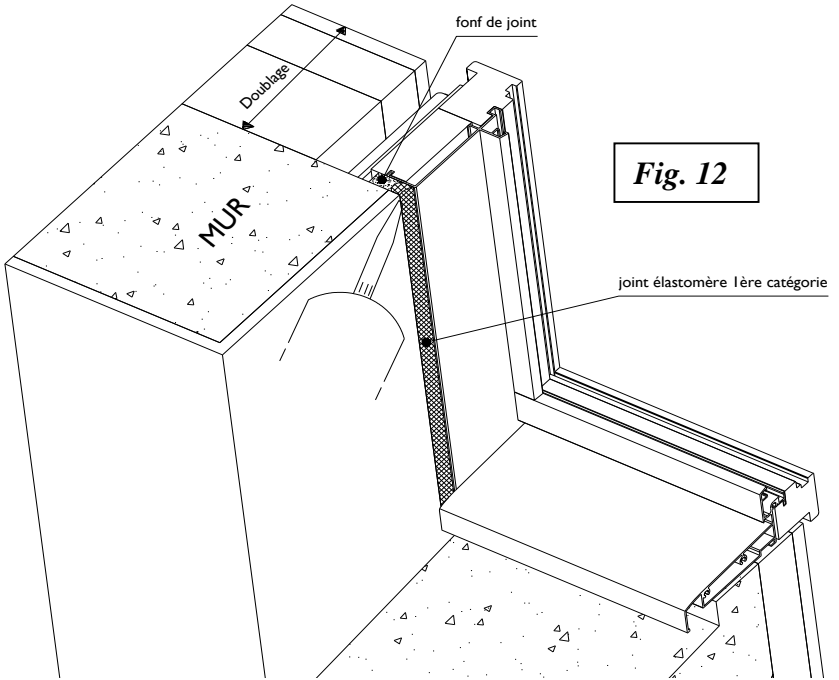

10. Comblér d'isolant entre la menuiserie et le doublage existant.

11. fixer les moulures d'habillage intérieur (collées ou pointées)

Fig. 14

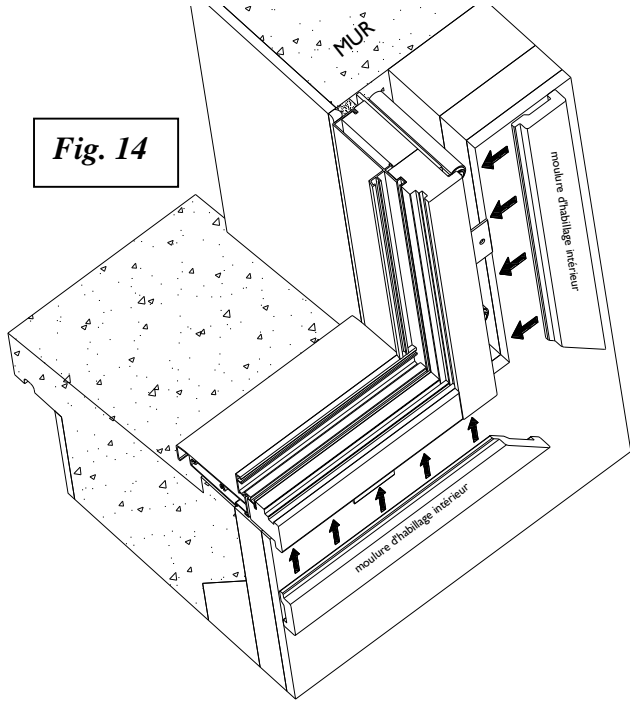
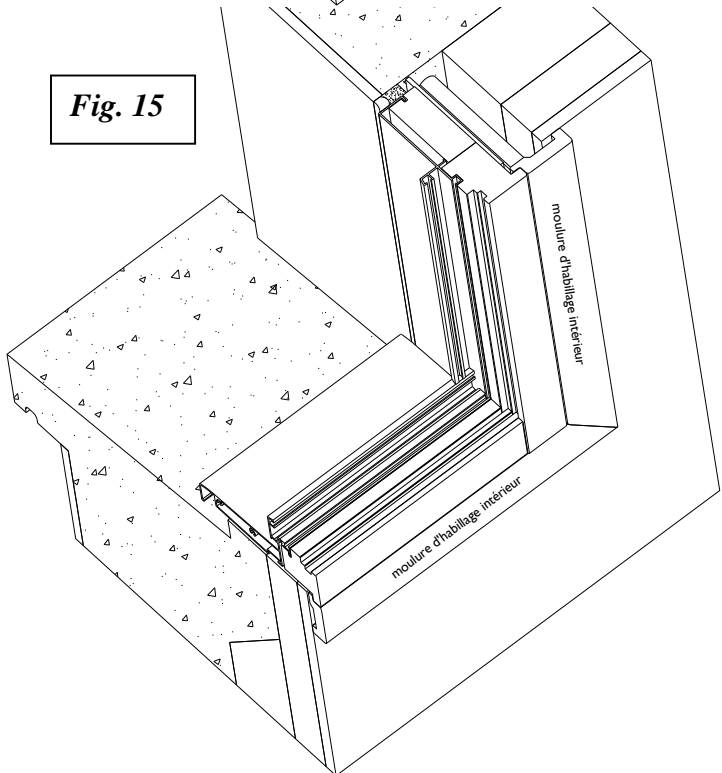

Fig. 15



Poses sur ancien dormant type R++

1. réceptionner les menuiseries et contrôler :
les dimensions hors tout (hauteur et largeur)
le contenu du colis : Nombre de moulures et de cornières ou
habillages alu
2. dégondrer l'ouvrant de la partie dormant afin de faciliter la
manipulation et donc la pose du dormant.
3. * Si conservation de l'ancien dormant complet :
→ Fixer la cale sur l'ancien dormant **Fig.1**
- * Pour un gain de clair vitrage (préconisation MINCO) :
→ Déligner le nez de l'ancien dormant **Fig.2**

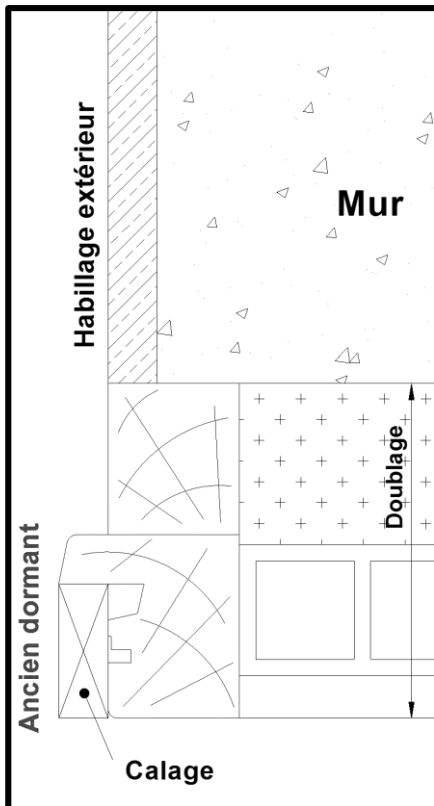

Fig.1

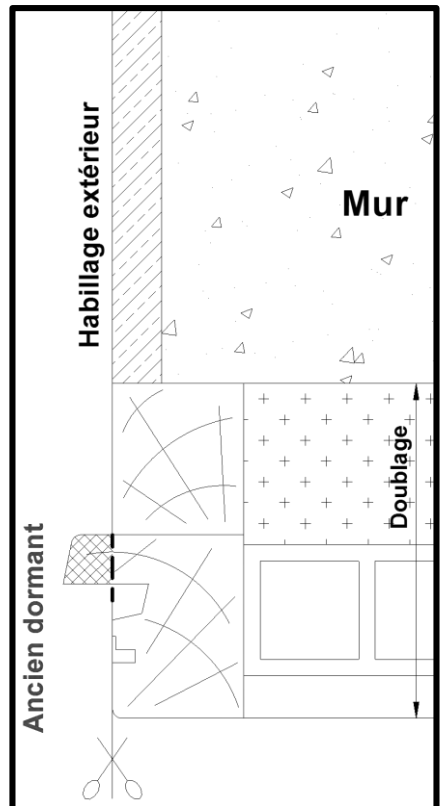

Fig.2

4. fixer et étanché la menuiserie sur l'ancien dormant.

Exemple sur la notice avec dormant de frappe.

Vis de fixation
non fournies

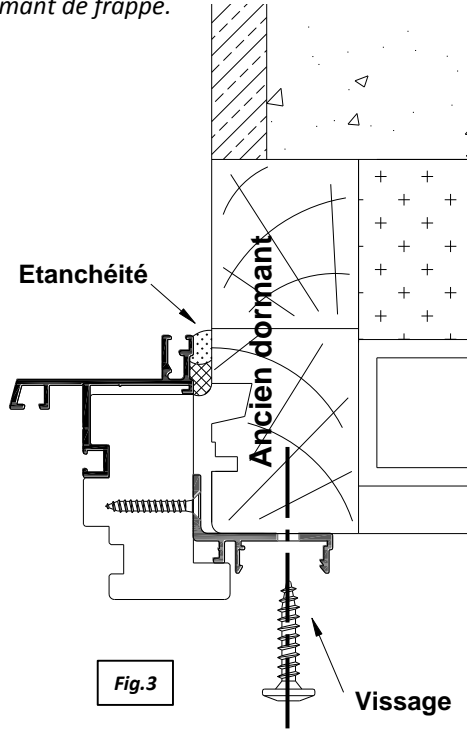
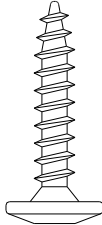

Fig.3

5. mise en place des moulures intérieures sur le nouveau dormant.

5.1 présenter les moulures sur le dormant
pour vérification des longueurs
avant clippage

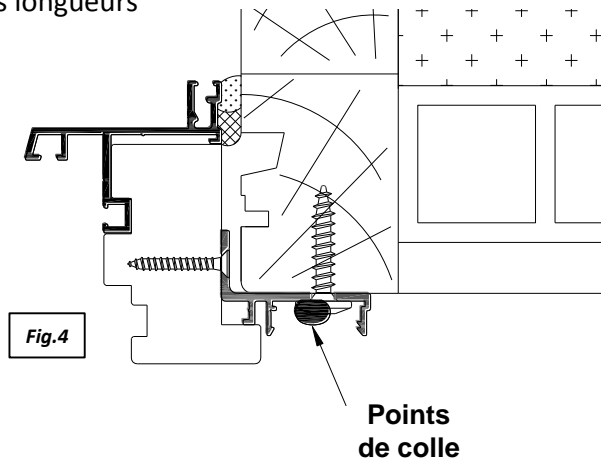
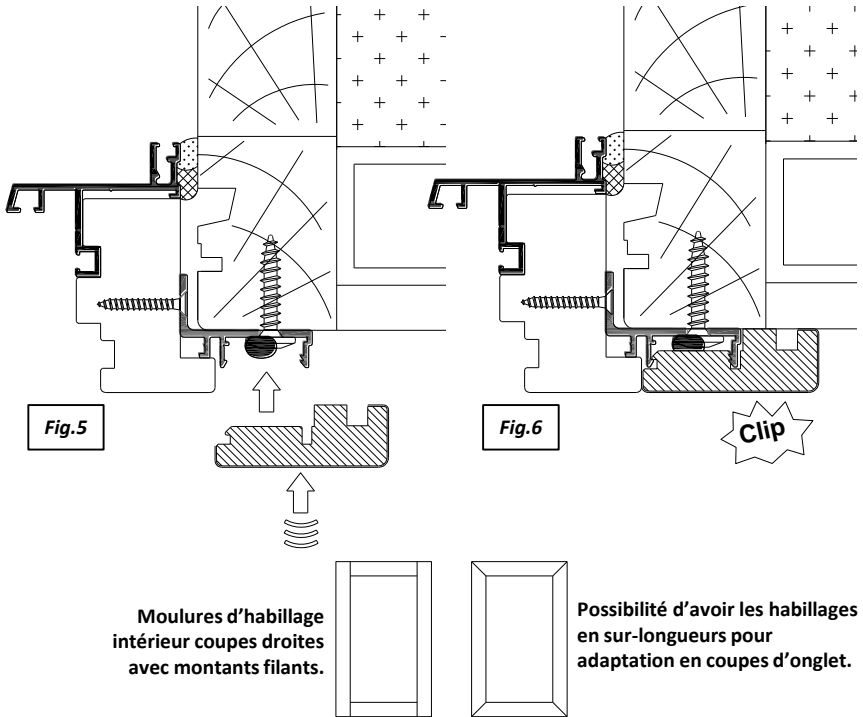

Fig.4

5.2 mettre des points de colle qui serviront au collage
définitif des moulures d'habillage intérieur

5.3 clipper les moulures intérieures sur le nouveau dormant.



6. clipper les éléments alu d'habillage extérieur sur le dormant alu clip Réno

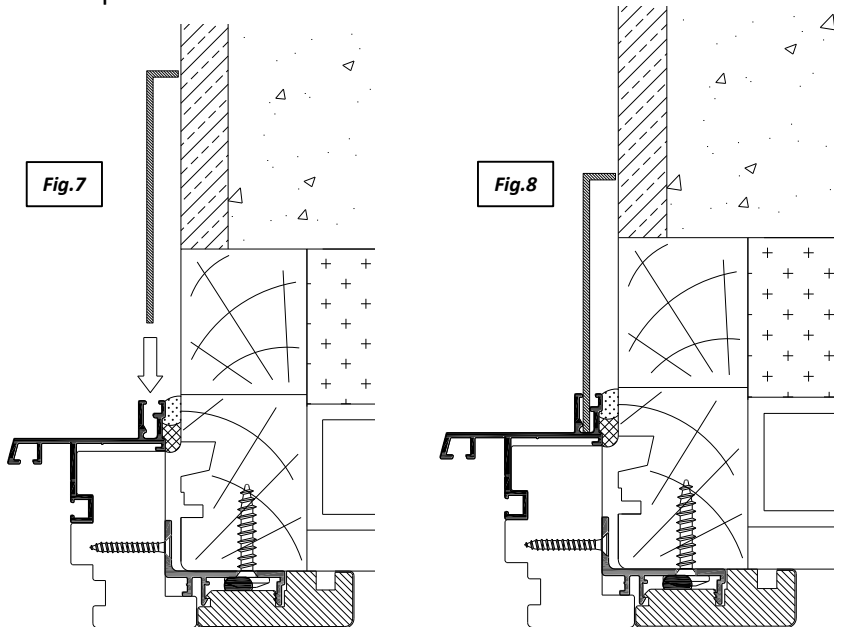

Vérification des dimensions de la réservation menuiserie

1. contrôler les cotes de passage menuiserie en mesurant la hauteur et la largeur de la réservation dans le mur (largeur et hauteur ossature notées sur les plans)
2. vérifier la conformité des autres cotes par rapport au plan de réservation fourni (C : cotes de contrôles sur les plans)

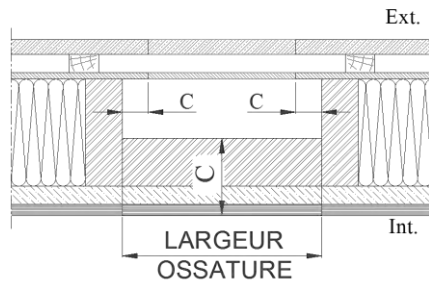
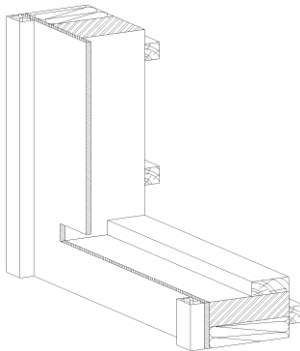
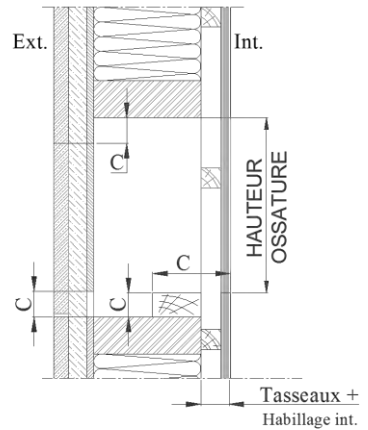
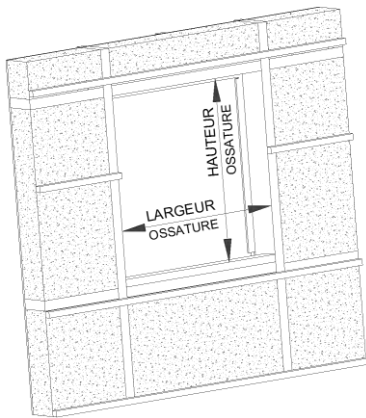

3. contrôler l'aplomb de l'ossature en montants ainsi que le niveau de la traverse haute et de la traverse basse.

Exemple de mise en place des pattes de fixation sur gamme frappe 56mm

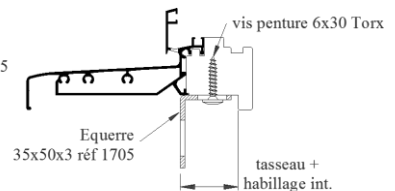
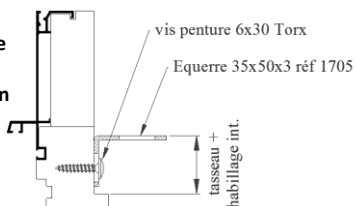

Pose bavette en partie basse

1. Vérifier que les membranes posées dans les angles de la bavette sont présentes et en bon état.

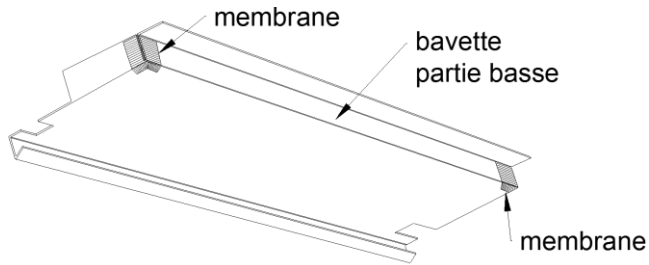

2. Positionner des cales de 5 mm d'épaisseur à l'arrière de la bavette tous les 500 mm et sur chaque côté. Le pare-pluie en partie basse doit être mis en place avant la fixation de la bavette : voir plan coupe verticale partie basse ci-contre.

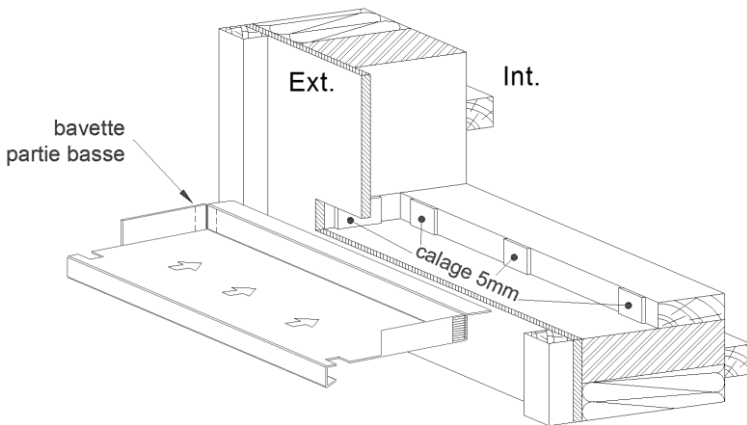

3. Positionner et visser la bavette.

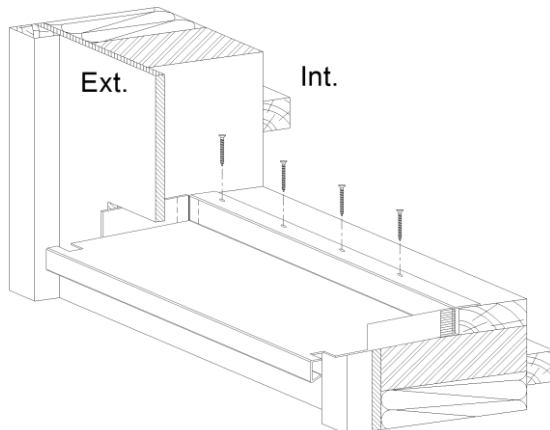

Étanchéité partie basse

1. Mettre un fond de joint en partie basse avec remontées de 60 mm minimum.
2. Faire le joint d'étanchéité des remontées de bavettes sur les 2 côtés
3. Faire le joint d'étanchéité menuiserie partie basse (joint élastomère 1^{ère} catégorie Ø 13) avec remontées de 60 mm minimum.
4. Positionner les cales épaisseur 5 mm sur le dessus de bavette.

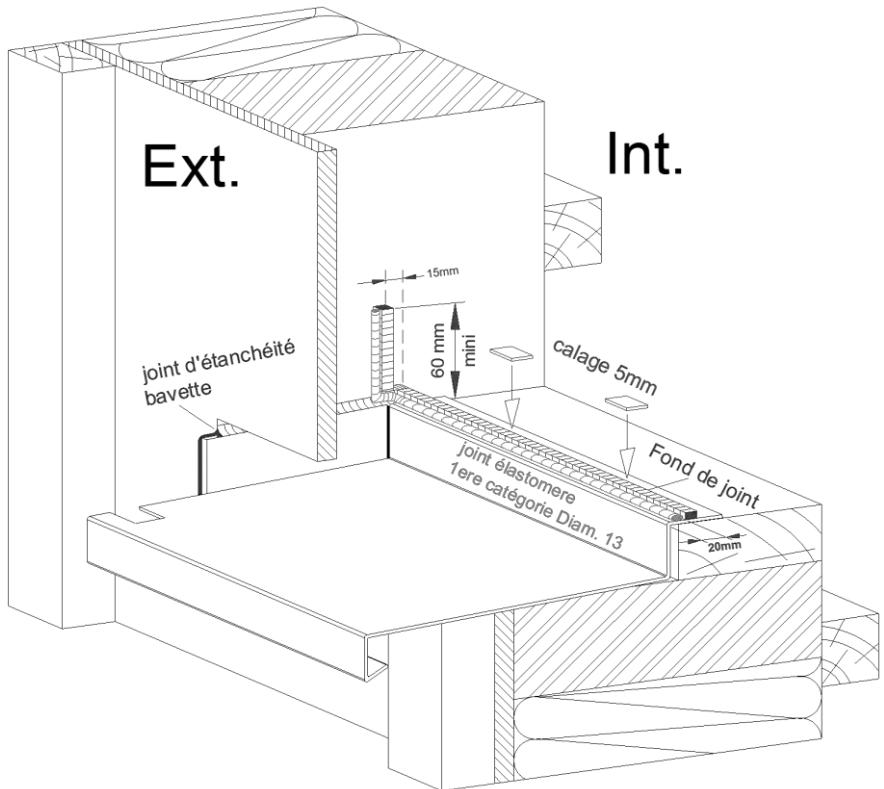

Pose menuiserie

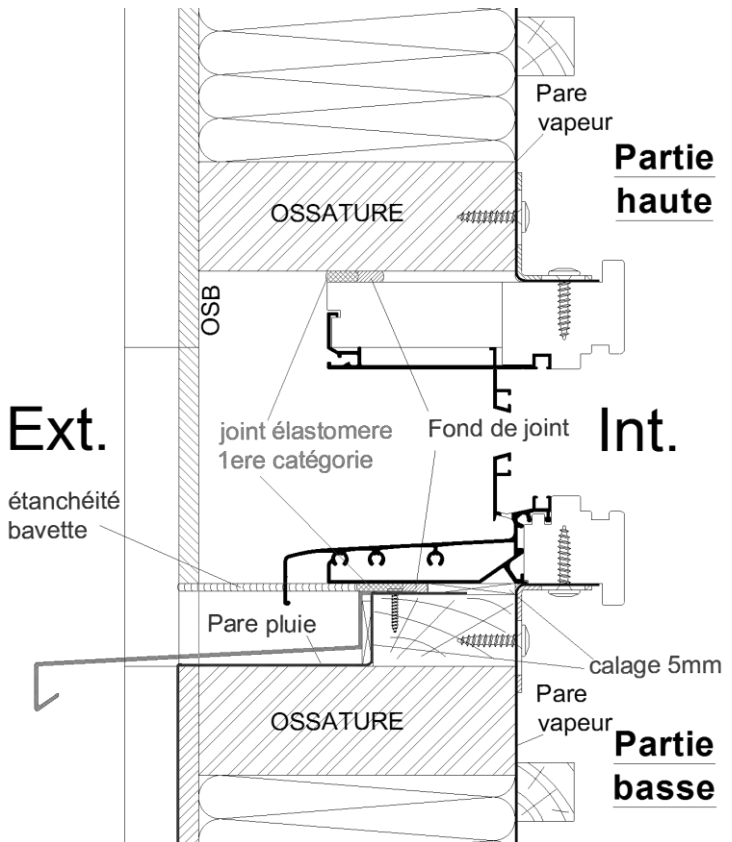
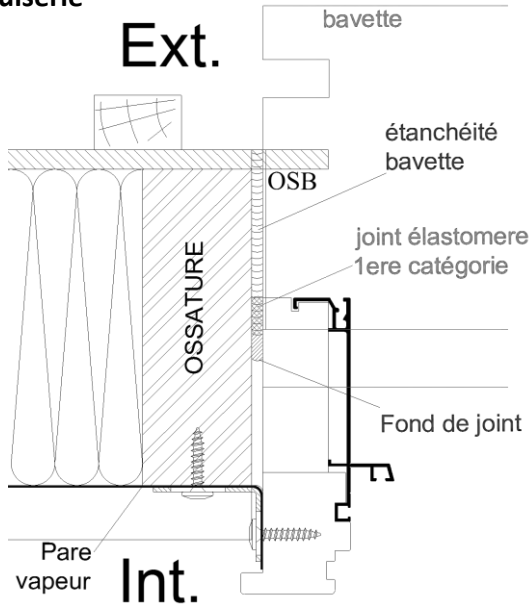

Mise en place des habillages extérieurs

1. Poser les habillages extérieurs montants.
2. Poser l'habillage en partie haute.
(vissés dans l'ossature bois)

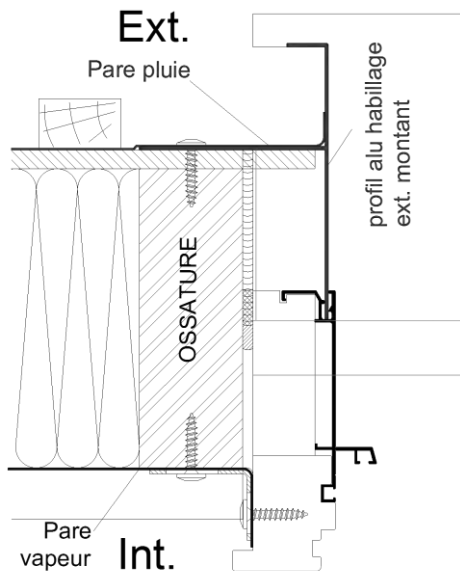
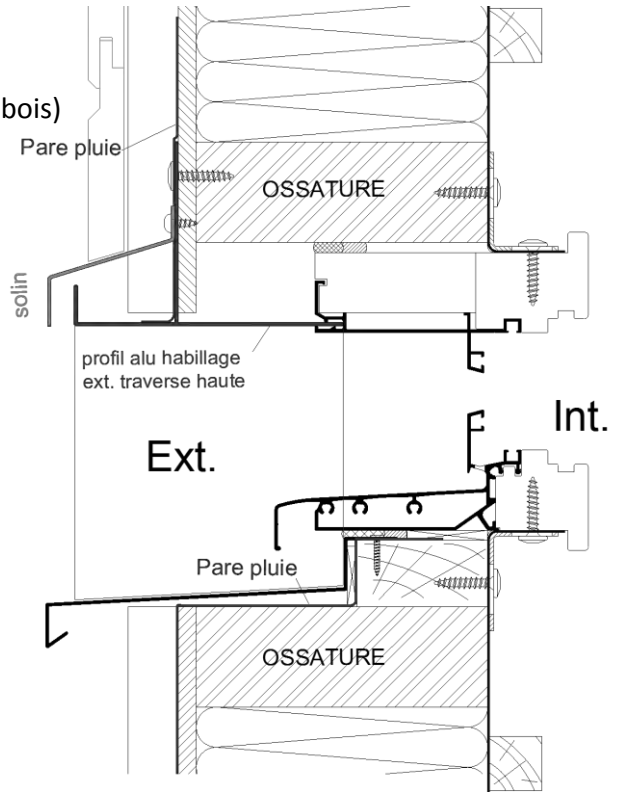

MISE EN PLACE DES VANTAUX

Mise en place des vantaux frappe standards

IMPORTANT

Les cales ton bois vissées en partie basse sont à conserver impérativement ; elles servent de témoin pour contrôler le jeu de 5mm entre l'ouvrant et le dormant.



Les cales vertes en partie haute et sur les montants servent de cales de transport ; elles sont donc à retirer après la pose et le réglage des vantaux.



1. Mettre en place l'ouvrant en partie basse en partie basse.

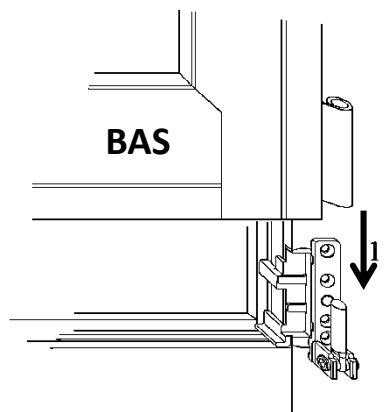

2. En partie haute, engager La fiche d'angle ouvrant dans le palier haut puis mettre l'ouvrant en position fermée sans le verrouiller.

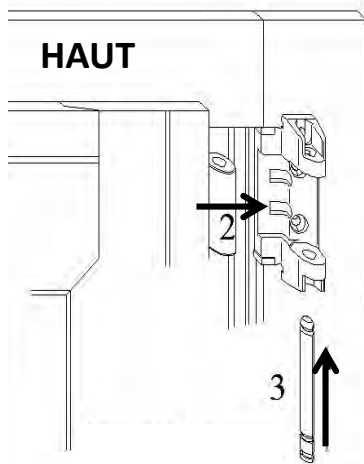

3. Toujours en partie haute, engager l'axe du palier haut.

Mise en place des vantaux frappe avec quincaillerie invisible

En partie basse :

1. Positionner la fiche d'angle

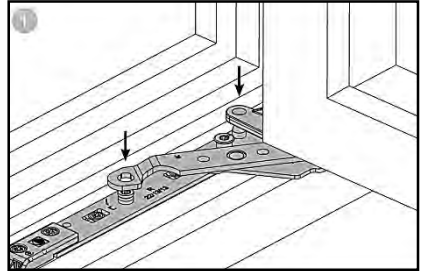

2. Verrouiller par la vis Excentrique avec une clé 6 pans de 4mm
(Voir repère sur la quincaillerie)

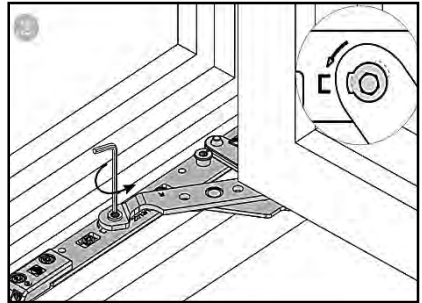

En partie haute :

3. Faire pivoter l'ouvrant d'environ 60° puis pousser le bras de compas Avec le goujon dans le compas.

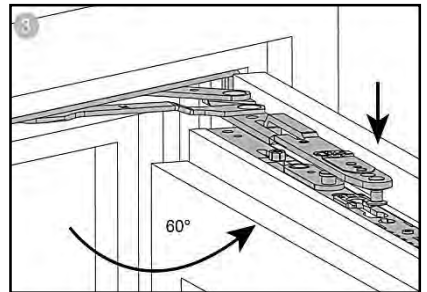

4. Dès que le bras de compas est enclenché, tirer l'ouvrant dans le sens de la flèche.

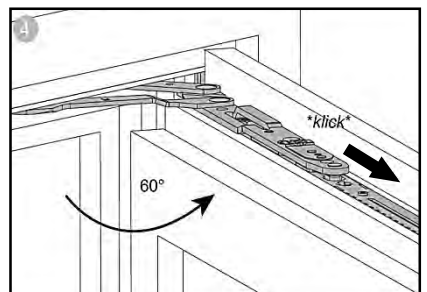

Mise en place des faux ouvrants

1. Retirer l'emballage plastique de l'ouvrant.
2. Retirer le joint intérieur uniquement au niveau de chaque verrou (env. 10 cm) de manière à laisser un accès au verrou.

*Attention : ne pas abîmer
Le joint en le délogant
De la rainure.*

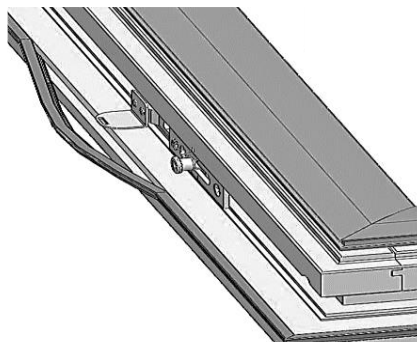

3. Mettre en place le vantail.

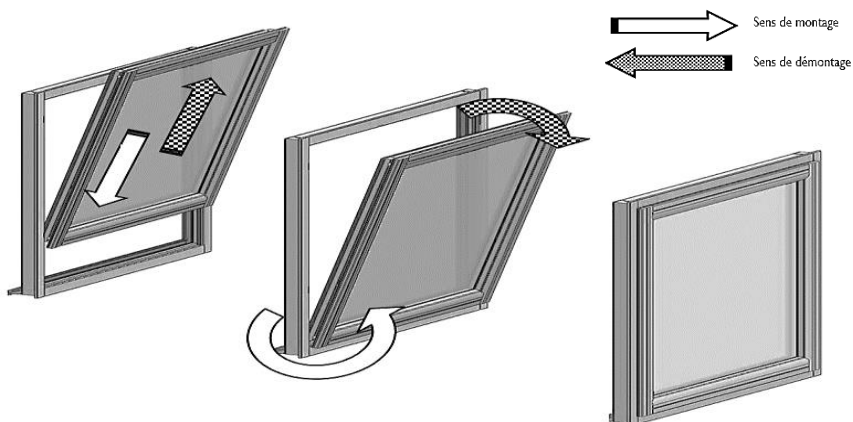

4. Verrouiller le vantail.

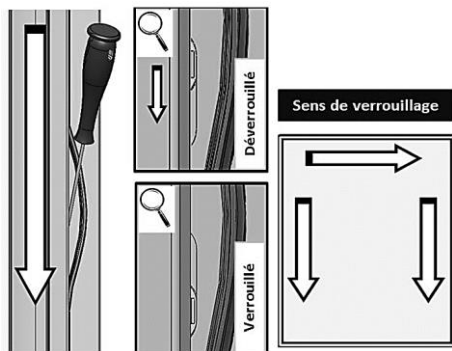

5. Repositionner le joint intérieur dans sa rainure aux endroits où il en a été délogé.

Mise en place des vantaux coulissant standard

1. Dévisser les guides plastiques hauts de chaque côté des vantaux.

Côté chicanes int. / ext.

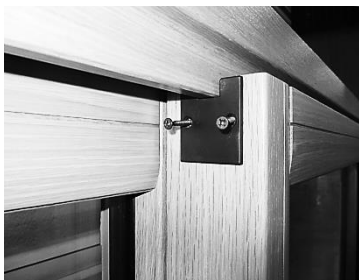

Côté crémone

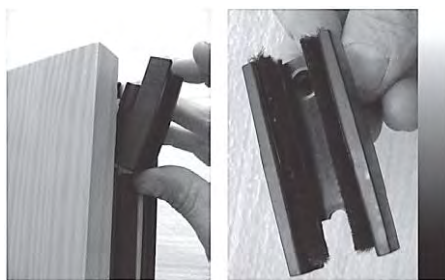

2. Dévisser le pont d'étanchéité haut et le faire glisser d'un côté.

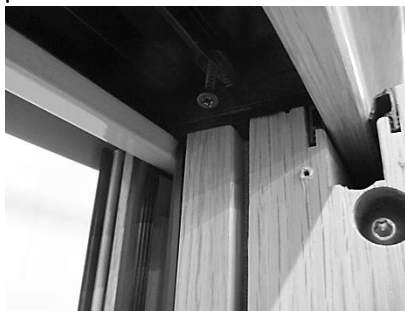

3. Procéder à la mise en place des ouvrants en commençant par le vantail extérieur (1. 2. 3) puis ensuite le vantail intérieur.

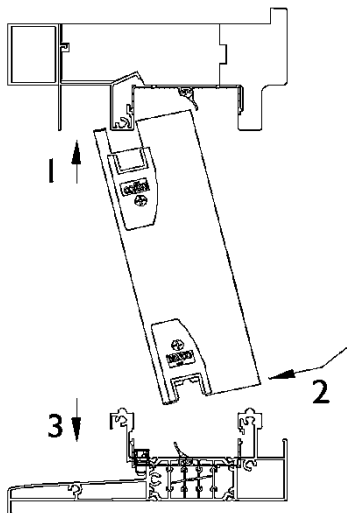

4. Repositionner les guides et le pont d'étanchéité à leurs emplacements initiaux et vérifier la tenue du joint thermique.

Mise en place des vantaux coulissant à galandage

1. Enlever les caches et dévisser le montant bois démontable. Le mettre de côté, il sera à recouper pour l'ajuster après réalisation du revêtement de sol. (Carrelage, parquet, . . .)



2. En partie haute, enlever les ponts d'étanchéité.

3. Pousser le vantail dans la cloison et repositionner les deux ponts d'étanchéité à leur emplacement initial.



4. Ajuster l'embout de cloison en fin de chantier, en fonction de la hauteur du revêtement de sol.



5. Mettre en place la butée dans le logement prévu à cet effet.



POSE ACCESSOIRES

Poignée sans barillet

Frappe : Porte et Fenêtre // Coulissant : Baie et fenêtre



Frappe : Fixation par 2 vis métaux 5x45

Coulissant : Fixation par 2 vis métaux 5x50

Poignée standard :
longueur de carré adaptable sur ressort.

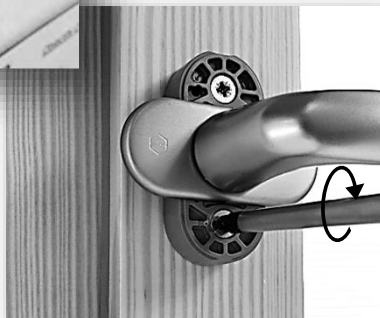

Poignée avec barillet sur gammes Frappe

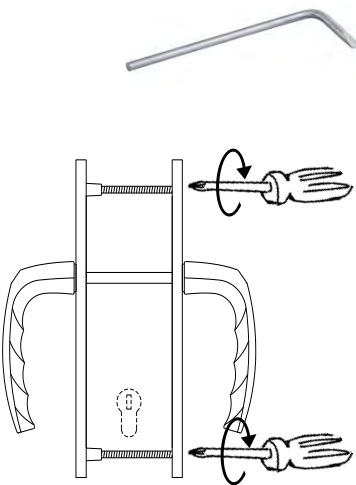

Le montage de la poignée standard se fait par simple pression du carré dans la poignée. Le démontage se fait à l'aide de la clé de démontage.



Important !
Pour la poignée Paris, côté bois, bloquer correctement la vis pointeau de la béquille à l'aide d'une clé 6 pans. Elle doit percer de quelques mm le carré.

Adaptateur pour poignée centrée menuiserie livrée ouvrant gondé dans le dormant

(Présentation pour un ouvrant principal à droite vue intérieure)

1. Positionner l'adaptateur sur le carré de la poignée
 - Détrompeur repère d'indexage vers le haut
 - Béquille verticale vers le bas

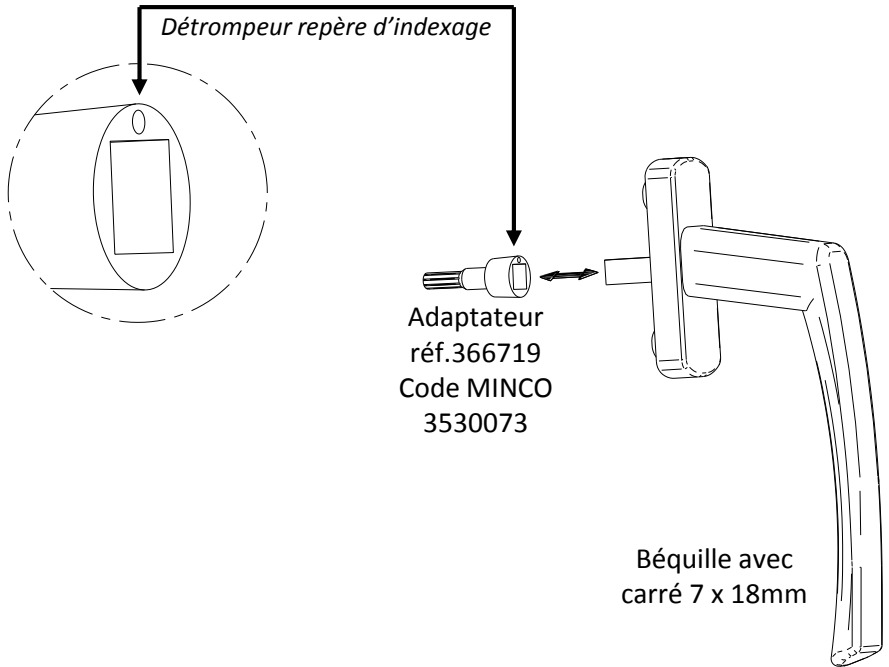

2. Mettre en place l'ensemble béquille + adaptateur sur l'ouvrant encore verrouillé dans son dormant.

3. Actionner la béquille de manière à déverrouiller l'ouvrant et le mettre en position OF.

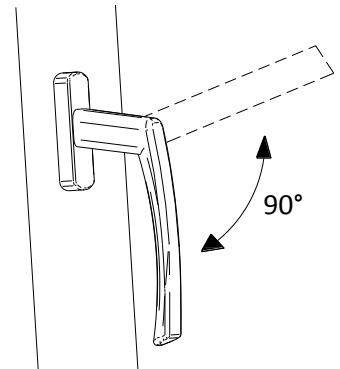

4. Visser la béquille sur l'ouvrant.

Adaptateur pour poignée centrée

menuiserie livrée ouvrant non gondé dans le dormant

(Présentation pour un ouvrant principal à droite vue intérieure)

1. Positionner l'adaptateur sur le carré de la poignée
 - Détrompeur repère d'indexage vers le haut
 - Béquille verticale vers le bas

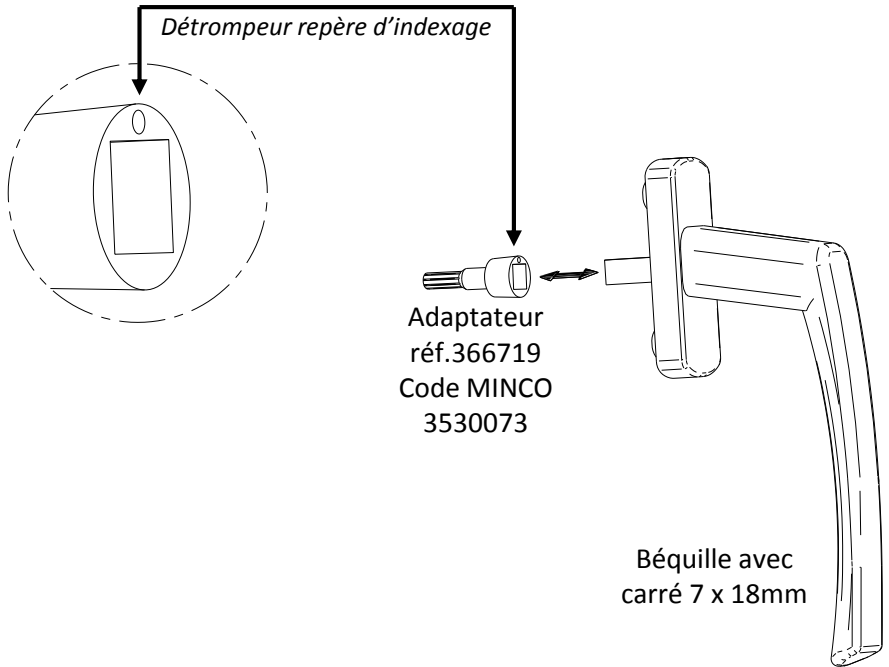

2. Faire pivoter la béquille sur son axe de rosace de 90°
(position OF de l'ouvrant)

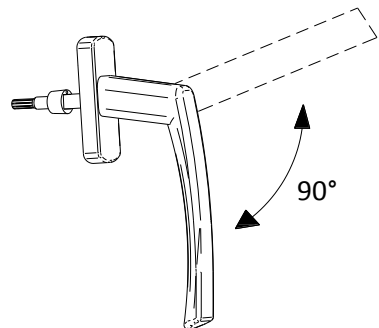

3. Mettre en place l'ensemble béquille + adaptateur sur l'ouvrant en position OF.
4. Visser la béquille sur l'ouvrant.

Porte et fenêtre : pose des caches

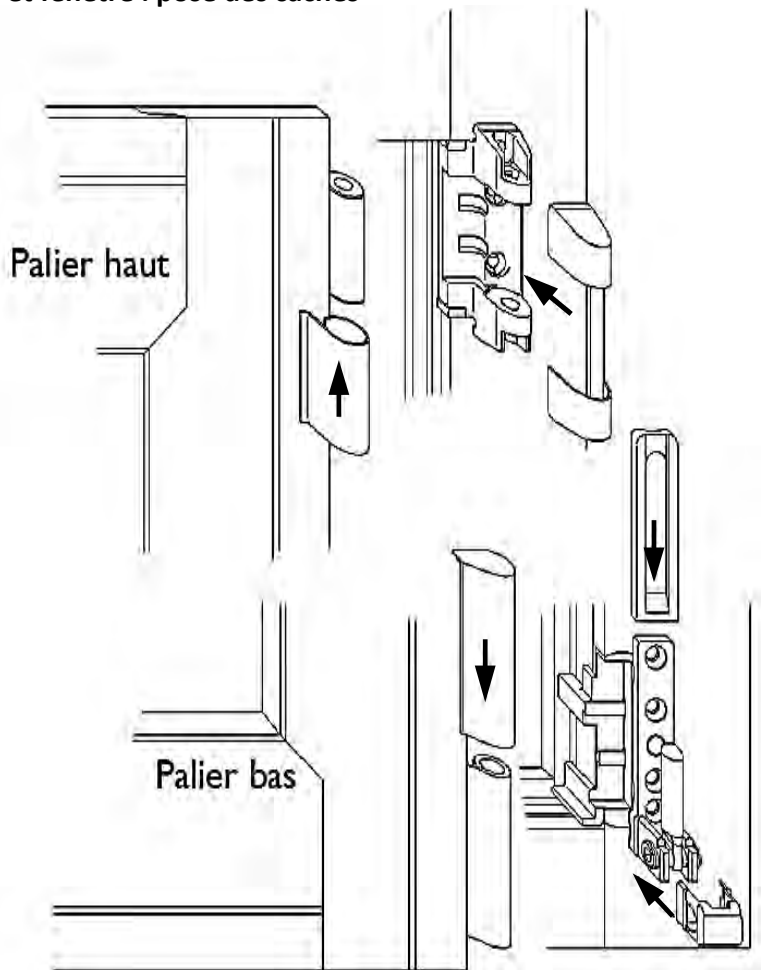

Coulissant : pose de la butée sur vantail extérieur

après la mise en place des vantaux

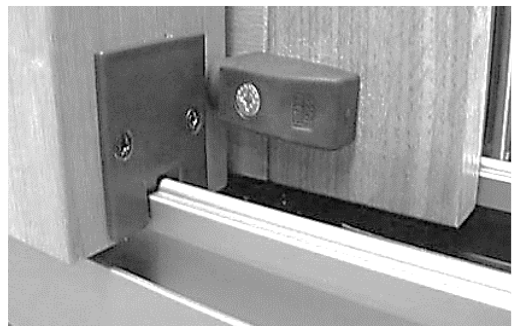
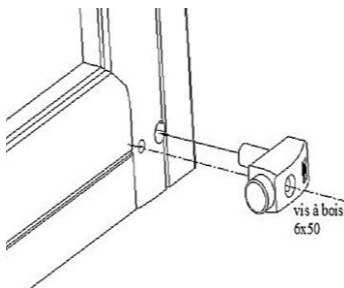

CHASSIS A FRAPPE QUINCAILLERIE STANDARD

Réglages paliers

→ Clé 6 pans de 5mm

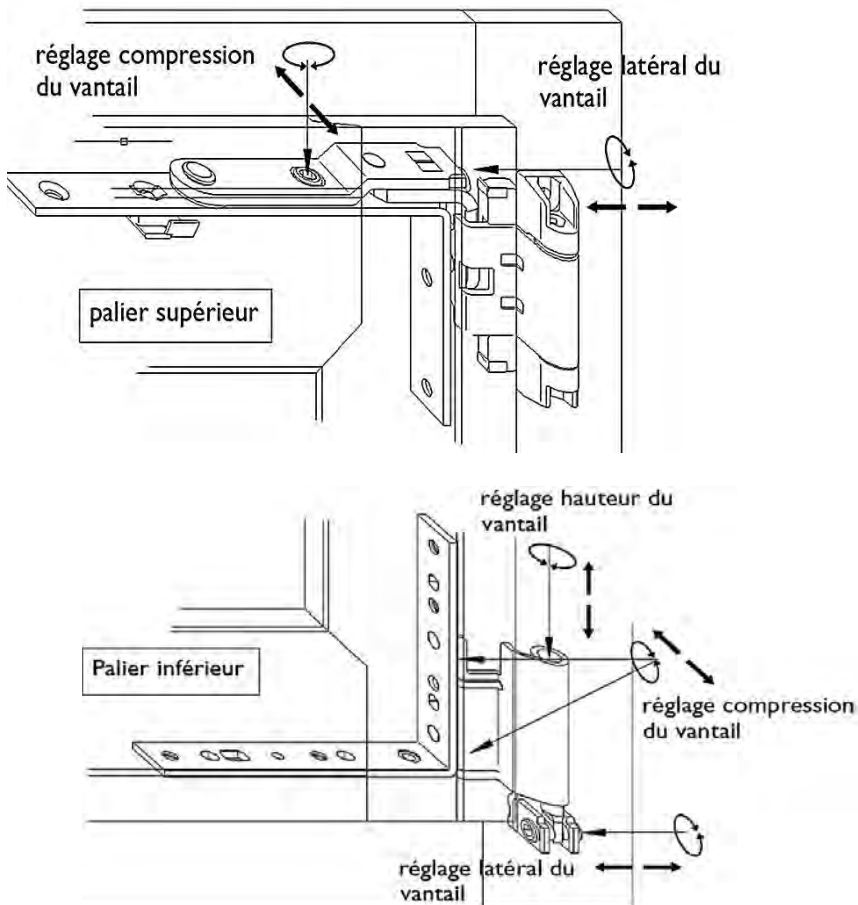

Réglage de la compression des joints sur les gâches

Visser ou dévisser les galets de verrouillage de sécurité type iS avec une clé Torx de 15 afin d'augmenter ou diminuer la compression sur les gâches.

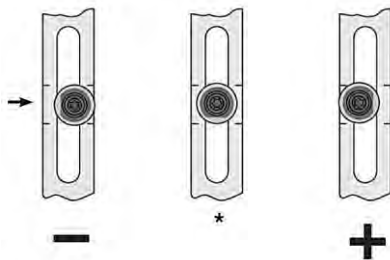

Pivotement et réglage de l'antifausse manœuvre

1. Pivotement et réglage du réhausseur AntiFausse Manœuvre.
2. Réengagement du réhausseur AFM

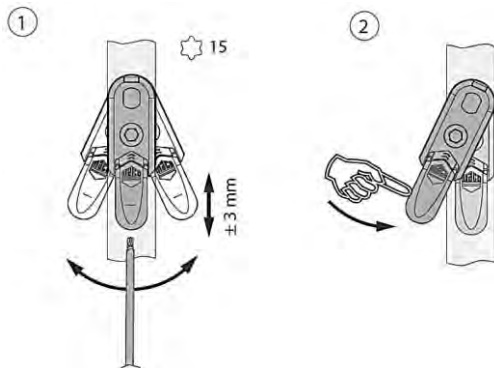

3. Position centrale du réhausseur AFM
4. Pivotement du réhausseur AFM

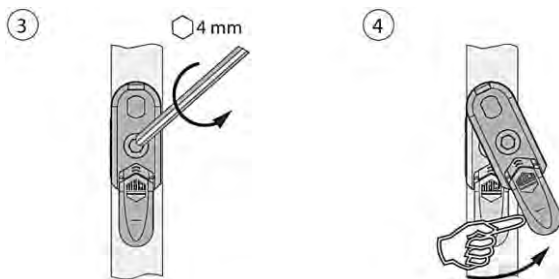

CHASSIS A FRAPPE QUINCAILLERIE INVISIBLE

Réglage de la compression des joints sur le palier d'angle

Visser ou dévisser la vis de réglage sur le palier d'angle bas avec une clé 6 pans de 4mm afin d'avancer ou reculer l'ouvrant de + ou - 1mm.

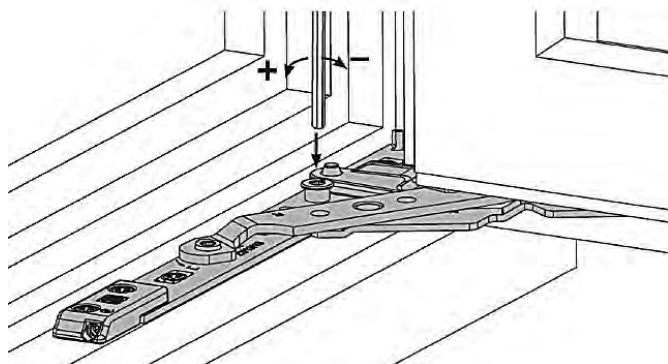

Réglage en hauteur sur le palier d'angle

Visser ou dévisser la vis de réglage en hauteur avec une clé 6 pans de 4mm afin de monter ou descendre l'ouvrant de + ou - 2mm.

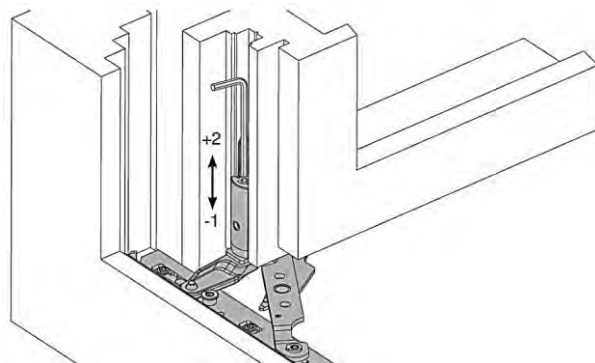

Réglage latéral sur la fiche d'angle

Visser ou dévisser la vis de réglage latéral avec une clé Torx de 15 afin de décaler l'ouvrant de +2 / -1,5mm.

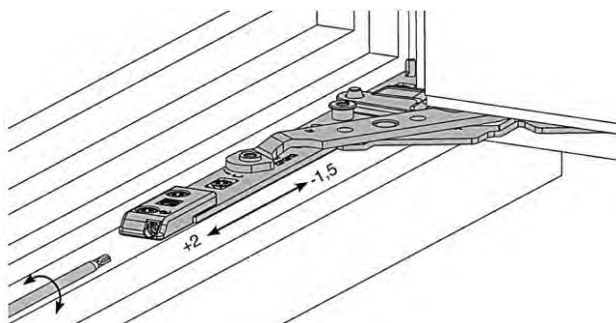

Réglage latéral sur le bras de compas

Visser ou dévisser la vis de réglage latéral avec une clé Torx de 15 afin de décaler l'ouvrant de +2 / -1,5mm.

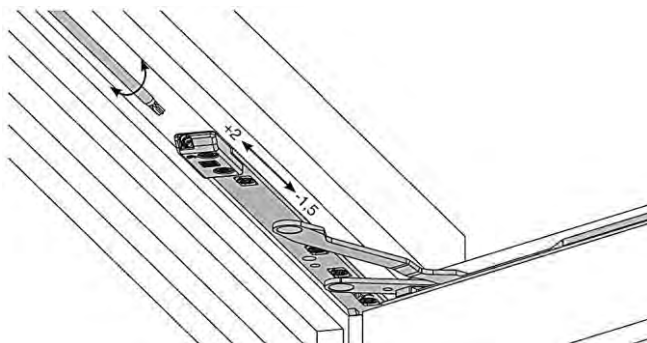

Réglages des fiches Doubles broches

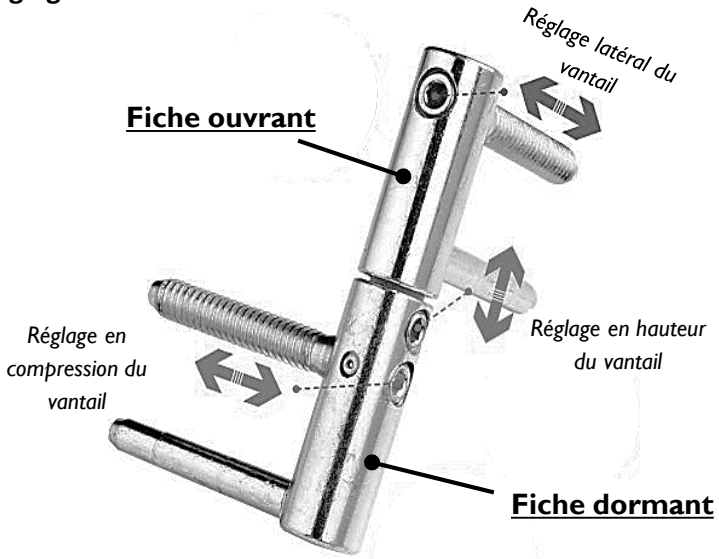

Réglages des fiches Triples broches

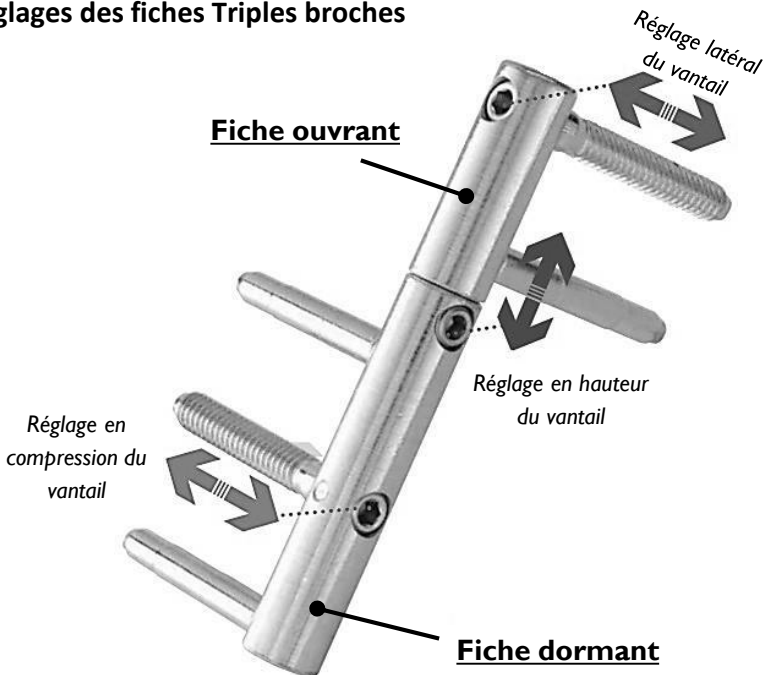

COULISSANT

Réglage gâches

Pour déplacer la gâche, la dévisser entièrement, la repositionner puis la revisser.

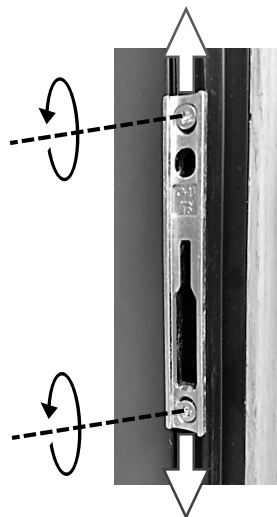

Réglage chariots

(chariot réglable côté crémone pour les galandages 1 vantail et 2 vantaux en opposition)

Côté chicane, enlever le guide bas puis actionner la vis de réglage à l'aide d'une clé 6 pans de 5 version longue. (minimum 130mm)



LEVANT COULISSANT

Réglage de la compression du vantail

Il s'effectue au niveau des gâches crochets à l'aide d'un tournevis PZ2.

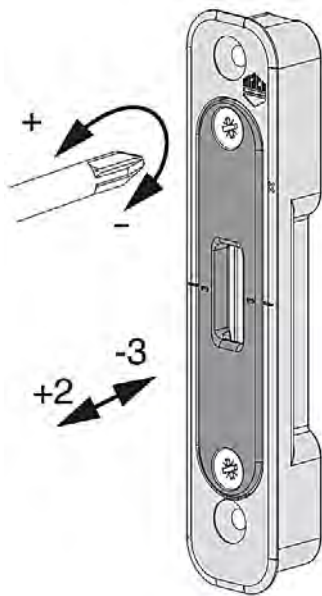

CHANGEMENT D'UN VITRAGE : FRAPPE

Gammes frappes avec cadre aluminium

Glisser la clé à plots entre le cadre bois et le cadre aluminium et déverrouiller tous les plots plastiques gris en les faisant tourner d'un quart de tour.



Ôter le cadre aluminium et repérer le positionnement des cales de vitrage afin de les remettre au mêmes emplacements.

(fiche d'instruction calage vantaux)



Mettre le vitrage en place puis les cales avec l'aide d'une main de bois. Poser le cadre aluminium et reverrouiller les plots.



Gamme frappe LUMIA

Dévisser l'ensemble des vis Noires 3,5x30 empreinte T20 avec une visseuse.



Ôter le cadre ABS et sortir Le vitrage défectueux.
Repérer le positionnement des cales de vitrage afin de les remettre aux mêmes emplacements.
(fiche d'instruction calage vantaux)



Mettre le nouveau vitrage en place puis les cales avec l'aide d'une main de bois. Poser le cadre ABS et revisser l'ensemble des vis noires.



CHANGEMENT D'UN VITRAGE : COULISSANT

Sur vantail extérieur



Retirer les vis de fixation du profil chicane alu. Sur la hauteur à côté du joint brosse.



Retirer également les 2 guides haut et bas.



Démonter le profil chicane aluminium. Retourner le vantail côté aluminium.



Démonter les 4 profils aluminium en déverrouillant les plots (clé à plots + rotation d'un quart de tour) en commençant par les 2 montants. Repérer le positionnement des cales de vitrage afin de les remettre au mêmes emplacements. (fiche d'instruction calage vantaux)

Sur vantail intérieur

Retirer les vis de fixation noires du profil chicane composite noir pour le démonter.

Démonter les 3 autres profils alu. en déverrouillant les plots (clé à plots + rotation d'un quart de tour)

Repérer le positionnement des cales de vitrage afin de les remettre au mêmes emplacements. (fiche d'instruction calage vantaux)



CHANGEMENT D'UN VITRAGE : PARTIE FIXE

(voir Instruction plus complète : [installation d'un vitrage fixe](#))

Parclose standard à visser avec habillage bois



Enlever les parcloles d'habillage bois intérieur en commençant par les montants. Faire lever par l'extrémité à l'aide d'une main de bois. (1) (2)

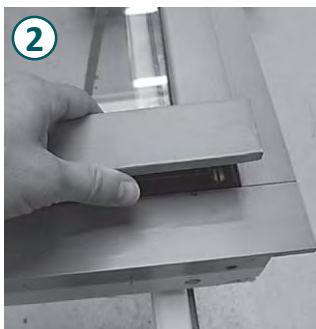

Démonter ensuite les traverses en faisant levier par le côté. (3)

Dévisser les parcloles presseurs. (4)

Repérer le positionnement des cale de vitrage afin de les remettre aux mêmes emplacements.

(fiche d'instruction calage vantaux)



Retirer le vitrage après découpe de la membrane d'étanchéité caoutchouc en traverse basse et sur les 2 remontées.

Conserver les deux cales d'assises et les cales de jeu.

Après nettoyage, remettre une nouvelle membrane par clippage du pied à l'horizontale sur pièce d'appui.

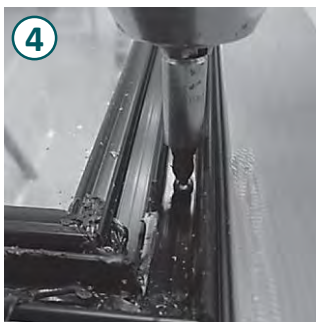

Découpe au ciseau du pied dans les angles pour clippage 90°
Rajout complément étanchéité par mastic Butyl dans les 2 angles.
Mise en place de la membrane/joint par clippage du pied sur 2 remontées verticales de 300mm mini, en ayant bien écrasé les 2 compléments au mastic dans les angles.
Mise en place du vitrage sur les 2 cales d'assises basses.



Découpe au ciseau de la membrane/joint pour pliage et recouvrement sur vitrage. Pliage et collage de la membrane avec l'adhésif sur le vitrage, en commençant par les 2 parties verticales et ensuite la partie horizontale en recouvrement dans les angles avec rajout de mastic Butyl.



Positionner les parcloles presseurs.

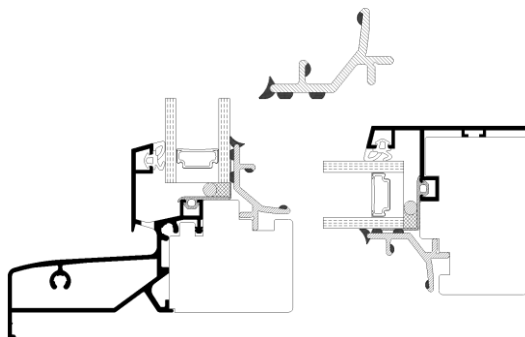

Visser les parclofes presseurs au cadre dormants bois avec les vis 3 x 25 tête ronde.

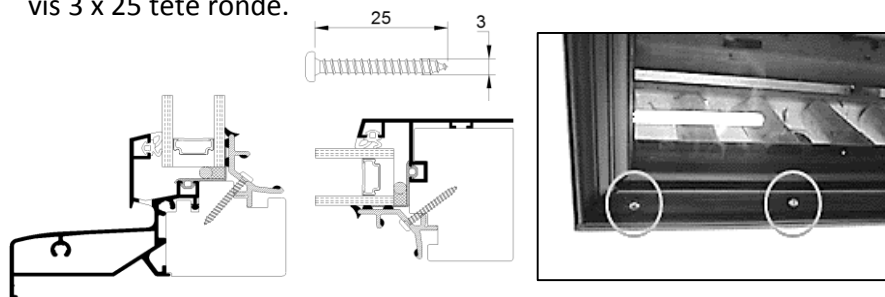

Étancher les coupes 45° dans les angles au mastic PU.

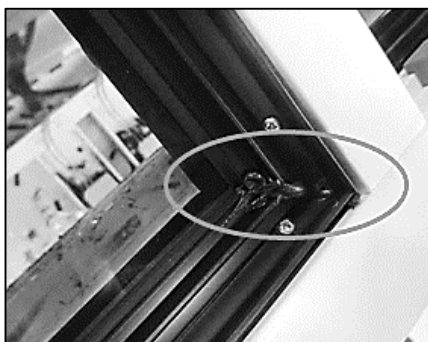

Clipper les parclofes d'habillage bois intérieur sur les parclofes presseurs. Les ajuster entre elles à l'aide d'une maillet.
(montants en 1^{er} puis ensuite les traverses)

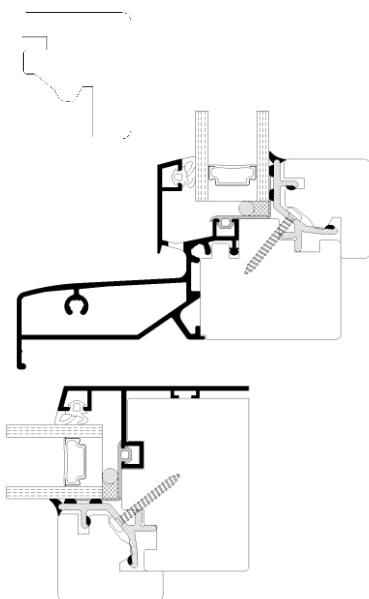

Parcloses PVC enrobé à clipper

Enlever les parcloses PVC enrobé en les déclipant à l'aide d'une main de bois et d'un maillet en commençant par le centre de la plus grande longueur.



Repérer le positionnement des cale de vitrage afin de les remettre aux mêmes emplacements. (*fiche d'instruction calage vantaux*)

Retirer le vitrage après découpe de la membrane d'étanchéité caoutchouc en traverse basse et sur les 2 remontées.

Conserver les deux cales d'assises et les cales de jeu.

Après nettoyage, remettre une nouvelle membrane par clippage du pied à l'horizontale sur pièce d'appui.

Pour la mise en place de la membrane/joint et l'étanchéité partie basse, procéder de la même manière que les parcloses standards.

Clipper les parcloses à l'aide d'une maillet en commençant toujours par les plus courtes. Pour la dernière parclose, mettre en place les 2 angles en la cintrant légèrement. Clipper tout d'abord au niveau des coupes, puis au milieu.





Notes

ZA du Haut Coin – BP 12 – 44140 AIGREFEUILLE-SUR-MAINE
T. +33(0)2 40 33 56 56 – www.minco.fr

En collaboration avec notre partenaire :

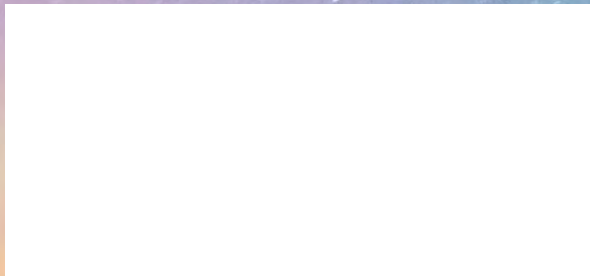

minco[®]
La fenêtre
HYBRIDE