



LA PORTE D'ENTRÉE
HYBRIDE

notice de **pose**,
de **réglages**
et d'**entretien**

minco[®]
La fenêtre
HYBRIDE

minco[®]
La fenêtre
HYBRIDE

p

r

é

a

m

Cette notice destinée aux professionnels assurant la mise en œuvre de nos produits a pour objectif de fournir les informations utiles à la pose des portes d'entrée MINCO dans le respect des DTU en vigueur :

- DTU 36.5 « Mise en œuvre des fenêtres et portes extérieures »
- DTU 31.2 « Construction de maison et bâtiment à ossature bois »
- Des plans de réservations MINCO

minco®
La fenêtre
HYBRIDE

b u l e

La société MINCO se dégage de toute responsabilité en cas de dommages directs ou indirects, matériels ou immatériels, consécutifs au non-respect de ces préconisations.

Cette notice vous guidera tout au long de la pose pour préciser certains points spécifiques aux portes d'entrée MINCO.

Nos produits sont soumis à de constantes évolutions, il se peut que la menuiserie que vous venez de recevoir soit légèrement différente des produits présentés dans la notice de pose.



S

o

m

m

a i r e

POSE	6
PROTECTION ET STOCKAGE	6
PROTECTION	6
STOCKAGE	6
RÉSERVATION MAÇONNERIE ET VÉRIFICATION DIMENSIONS	7
RÉSERVATION MAÇONNERIE	7
VÉRIFICATION DIMENSIONS	8
POSE ET RÉPARTITION DES PATTES DE FIXATION	9
RÉPARTITION DES PATTES	9
PATTES DE FIXATION SELON DOUBLAGE	10
CALFEUTREMENT ET ÉTANCHÉITÉ DU SEUIL	11
TYPE DE POSE	12
POSE EN APPLIQUE	12
POSE EN FEUILLURE	12
POSE ENTRE MURS	13
POSE DES PORTES D'ENTRÉE PLEIN CINTRE	13
POSE SUR DORMANT EXISTANT	14
POSE DES ACCESSOIRES	15
POIGNÉES	15
CALES	17
RÉGLAGES	18
RÉGLAGES FICHES TRIPLE BROCHES	18
RÉGLAGES PAUMELLES DYNAMIC 3DN	19
RÉGLAGES SERRURES ET GÂCHES	22
SERRURE RELEVAGE A GALETS	22
SERRURE RELEVAGE OU AUTOMATIQUE A CROCHETS – GALETS	24
SERRURE SEMI-AUTOMATIQUE A PÊNES (Mécanique ou Motorisée)	26
REMPLISSAGE	28
CHANGEMENT DE VITRAGE OU PANNEAU SUR PORTE D'ENTRÉE AVEC CADRE ALU	28
ENTRETIEN	29
CONSEILS D'ENTRETIEN	29
GARANTIE	30
CERTIFICATIONS	31

PROTECTION ET STOCKAGE

PROTECTION

Pour le transport et la manutention, les portes d'entrée sont palettisées par commande avec les autres menuiseries et sont entièrement protégées par : des plaques alvéolaires sur les faces, des cornières carton sur les arêtes et des coins carton sur les angles.

(important : les palettes seront dessanglées uniquement sur le chantier).

Les ouvrants des portes d'entrée sont protégés aux deux faces par des plaques alvéolaires contre les chocs et les salissures. A conserver impérativement pendant la durée du chantier.

Attention : pour une protection complémentaire posée par vos soins pendant les enduits extérieurs par exemple, n'utiliser que de l'adhésif type bande cache prescrit pour la peinture intérieure ou automobile.



STOCKAGE

Avant la pose, les menuiseries seront entreposées verticalement sur des traverses bois dans un local exempt d'humidité, de poussière, de ciment ou de plâtre.

Attention : le stockage extérieur est interdit.

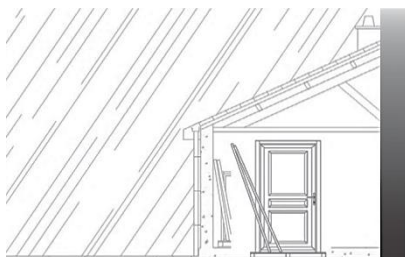

RÉSERVATION MAÇONNERIE ET VÉRIFICATION DES DIMENSIONS

RÉSERVATION MAÇONNERIE

Les seuils (voir DTU 36.5) doivent être préalablement exécutés par le maçon suivant nos plans de réservations envoyés avec nos confirmations de commandes. (Les côtes A et B varient suivant le doublage et le seuil).

Un dressage de la maçonnerie de 5mm d'épaisseur et 150mm de largeur est nécessaire, quelle que soit la nature du mur, afin de garantir une étanchéité régulière et efficace.

Contrôler l'aplomb des faces dressées et le niveau du seuil.

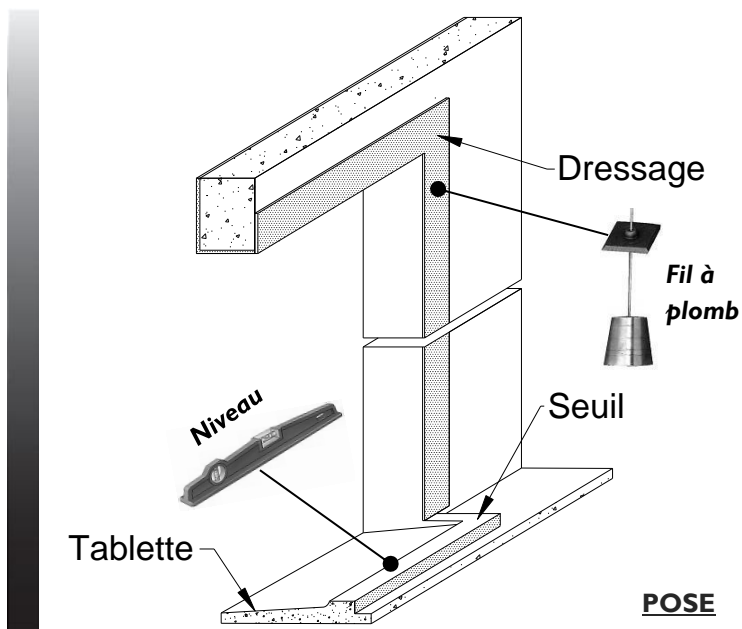
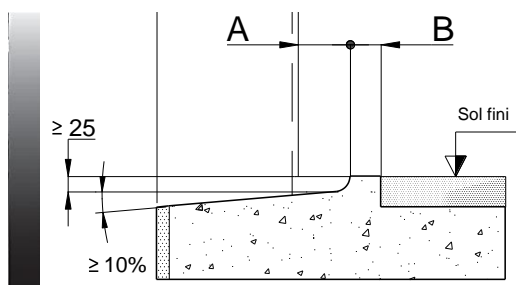

VÉRIFICATION DES DIMENSIONS

Répertorier puis présenter la porte d'entrée devant le tableau maçonnerie ou le dormant existant. (Pour la rénovation) pour vérifier les dimensions et le sens d'ouverture.

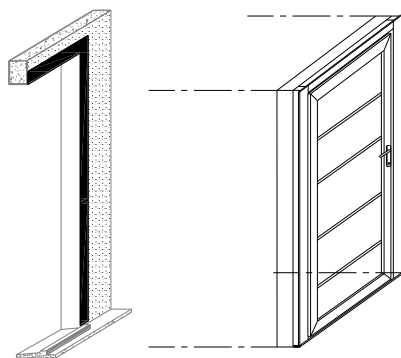

En cas de problème, vérifier les dimensions du tableau maçonnerie par rapport aux dimensions nominales de la confirmation de commande.

001	Gamme :	Famille :	Modèle :
HORS TOUT sans recouvrement : Largeur : 1020 Hauteur : 2210		NOMINAL : Largeur : 900 Hauteur : 2150	INT :

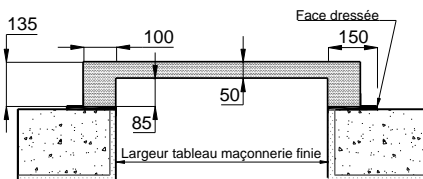
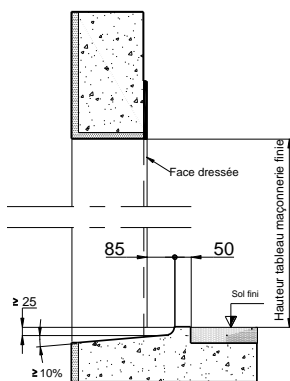
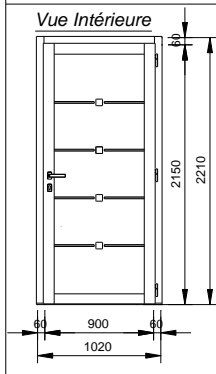

POSE ET RÉPARTITION DES PATTES DE FIXATION

RÉPARTITION DES PATTES

Les fixations doivent être posées près des axes de rotation ou des points de verrouillage des ouvrants avec un entraxe maximum de 800mm.



Hors tout		de	à	nombre de pattes
Montants	hauteur (mm)	2050	2900	2 x 4 = 8
		2901	3200	2 x 5 = 10

Menuiserie avec TVR (traverse haute volet roulant).
La fixation sur le montant au niveau de la traverse haute est doublée.

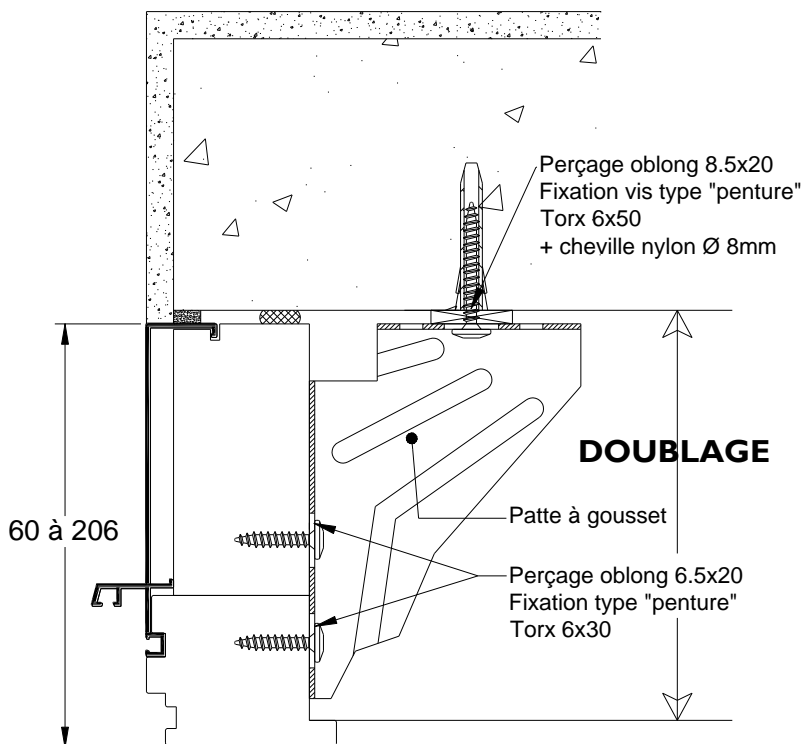
Traverse haute	largeur(mm)	0	900	0
		901	1600	1
		1601	2400	2
		2401	3200	3
		3201	4000	4



PATTES DE FIXATION SELON DOUBLAGE

Référence	Image	Dimensions	Tapée	Type de menuiserie/ application
1603		55 x 90 PG*	60 à 96	Portes d'entrée
1576		78 x 90 PG*	106 à 116	
1604		98 x 90 PG*	126	
1605		118 x 90 PG*	136 à 146	
1634		138 x 90 PG*	156 à 166	
1728		172 x 65	186 à 206	

PG* : patte avec gousset

Attention : avant de bloquer les pattes de fixation, vérifier l'équerrage de la menuiserie et l'alignement des recouvrements.

CALFEUTREMENT ET ÉTANCHÉITÉ DU SEUIL

Quel que soit le produit d'étanchéité utilisé, placer les cales de 5mm tous les 500mm maximum, puis le cordon Ø13mm minimum sans faire de coupure, avec des remontées de 60mm minimum de chaque côté.

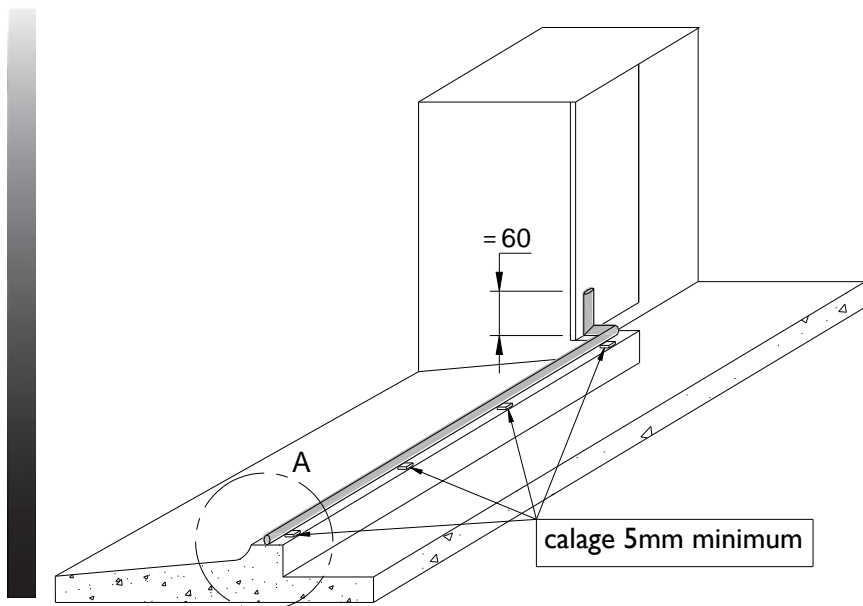

Détail A

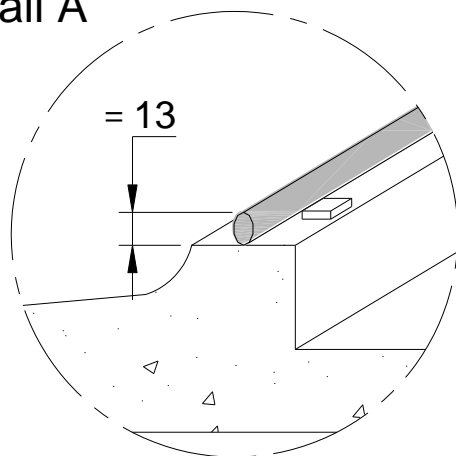

Finaliser le cordon d'étanchéité périphérique après mise en place de la porte, en prenant bien soin de raccorder les joints verticaux avec celui ci-dessus dans les deux angles bas.

TYPE DE POSE

I. POSE EN APPLIQUE

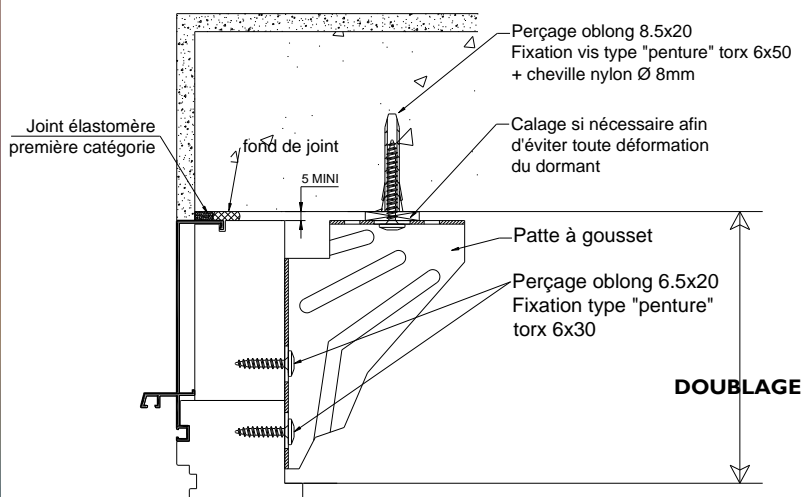

2. POSE EN FEUILLURE

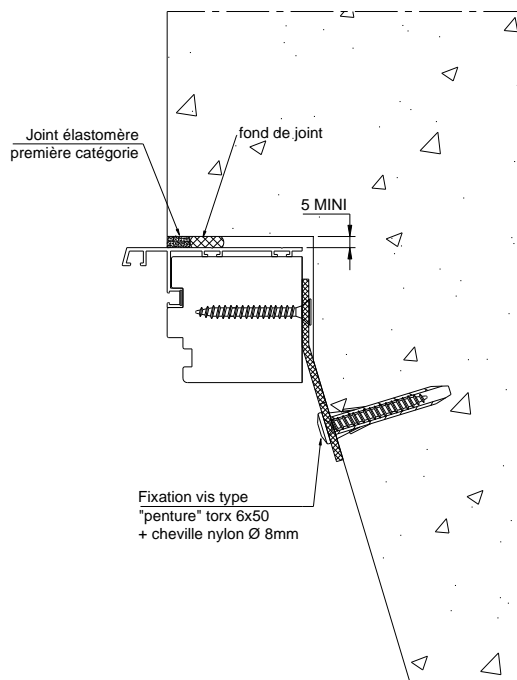

3. POSE ENTRE MURS

Reconstitution feuillure obligatoire avec cornière aluminium.

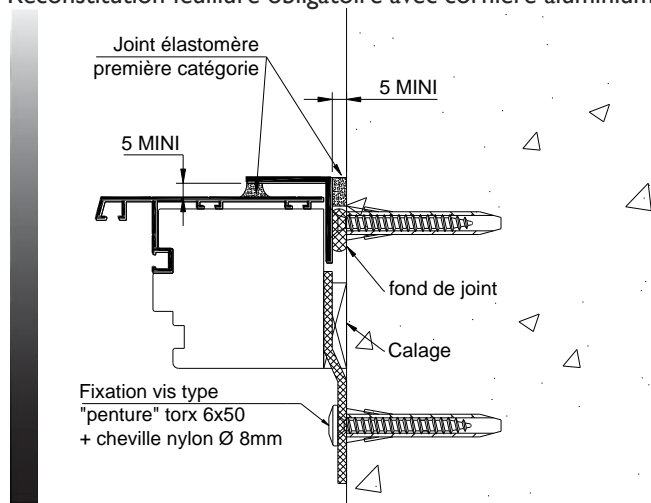

4. POSE DES PORTES D'ENTRÉE PLEIN CINTRE

Les pattes de fixation devront être positionnées impérativement au droit des pieds de cintre lors de la fixation avec le gros œuvre, ceci afin d'assurer une bonne rigidité du dormant (voir ci-dessous).

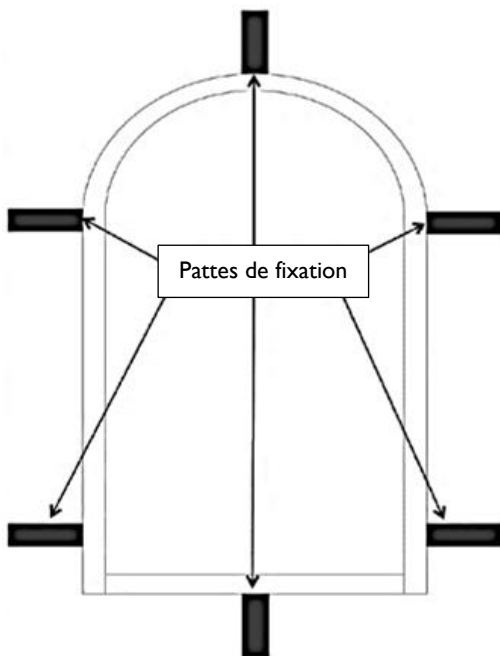

5. POSE SUR DORMANT EXISTANT

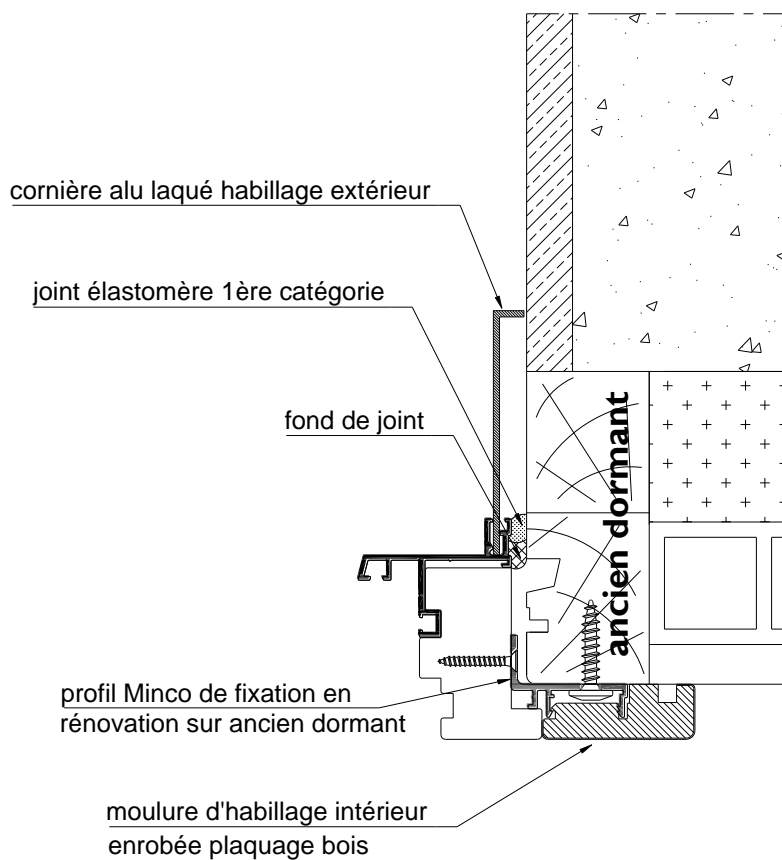

POSE DES ACCESSOIRES

POIGNÉES (Les rosaces sont prémontées sur les portes)

MONTAGE SYSTÈME « CLAQ »

Modèles : LONDRES / SOFIA / AMSTERDAM
LISBONNE / ROME

→ Sur rosaces rondes, carrées ou rectangles

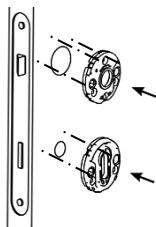

1. Visser les supports
Int. et Ext.

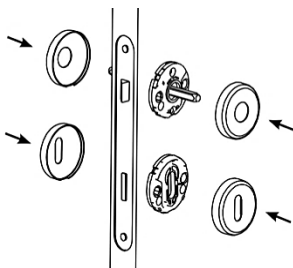

2. Mettre en place le carré
avec saillie uniformément répartie
puis cliper les
rosaces sur les supports

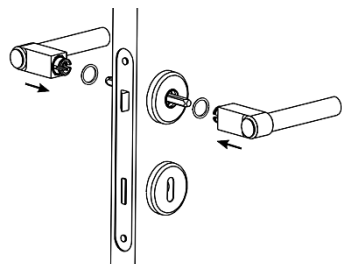

3. Enfoncer simultanément
les 2 béquilles avec les
rondelles nylon.

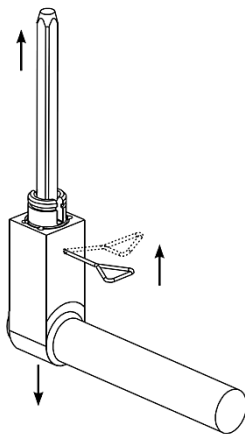
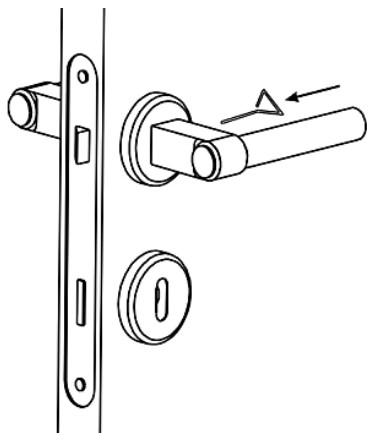

Démontage des béquilles à l'aide de la clé de déblocage fournie.

Modèle : LONDRES

→ Sur plaques étroites

1. Pré-visser les plaques étroites Int. et Ext. à l'aide des vis relieuses sans trop serrer.
2. Mettre en place le carré avec saillie uniformément répartie.
3. Enfoncer simultanément les 2 béquilles avec les rondelles nylon.
4. Terminer le vissage des plaques étroites : serrage.

Démontage des béquilles à l'aide de la clé de déblocage fournie.

POSE

MONTAGE SYSTÈME AVEC VIS POINTEAU

→ Sur rosaces rondes, carrées ou rectangles

1. Visser les supports Int. et Ext.
2. Insérer le carré dans la béquille intérieure puis serrer la vis pointeau.
→ Faire en sorte que la partie « carré de 8mm » soit suffisante pour rentrer dans le logement du boîtier de serrure mais aussi que la vis pointeau prenne suffisamment.
3. Cliper les rosaces sur les supports.
4. Insérer la béquille intérieure équipée du carré avec la rondelle nylon.
5. Insérer la béquille extérieure avec la rondelle nylon.
6. Serrer la vis pointeau de la béquille extérieure.

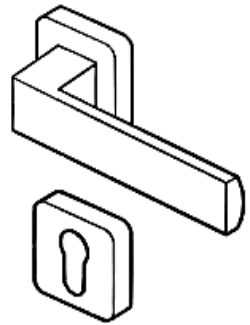
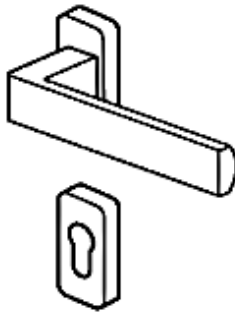

Modèle : PARIS

→ Sur plaques étroites

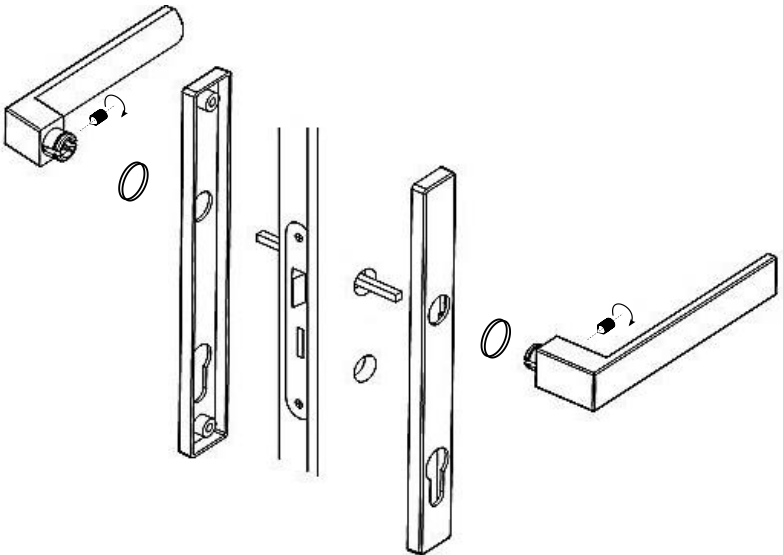

CALES



Les cales en partie basse sont à conserver :

Elles servent de témoin pour contrôler le jeu de 5mm entre l'ouvrant et le seuil.

Cale avec vis : seuils standards → cale à conserver

(Seuils S90 / S100 / S166)

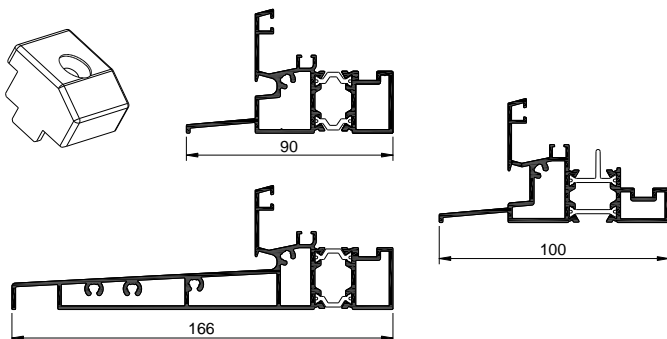
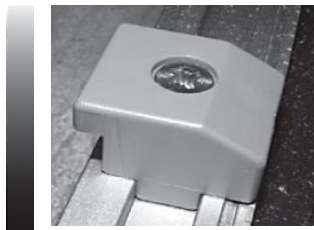

Cale sans vis : seuils PMR → cale à conserver

(Seuils S60 / S70)

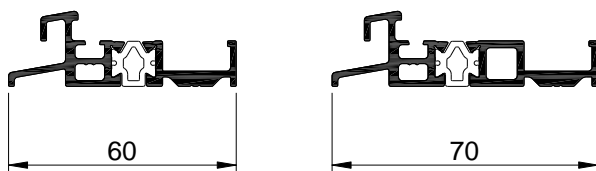
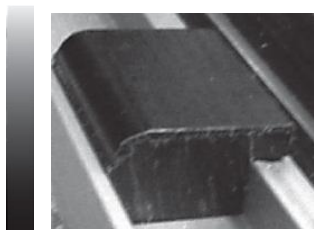

Cale sans vis : traverses hautes et/ou battues 2 vantaux → cale à enlever

Ces cales sont des cales de transport et donc à retirer après pose.

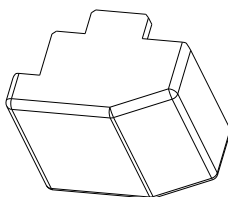
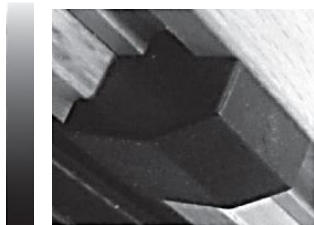

RÉGLAGES FICHES TRIPLE BROCHES



Clé 6 pans mâle 4mm



Fiches avec caches

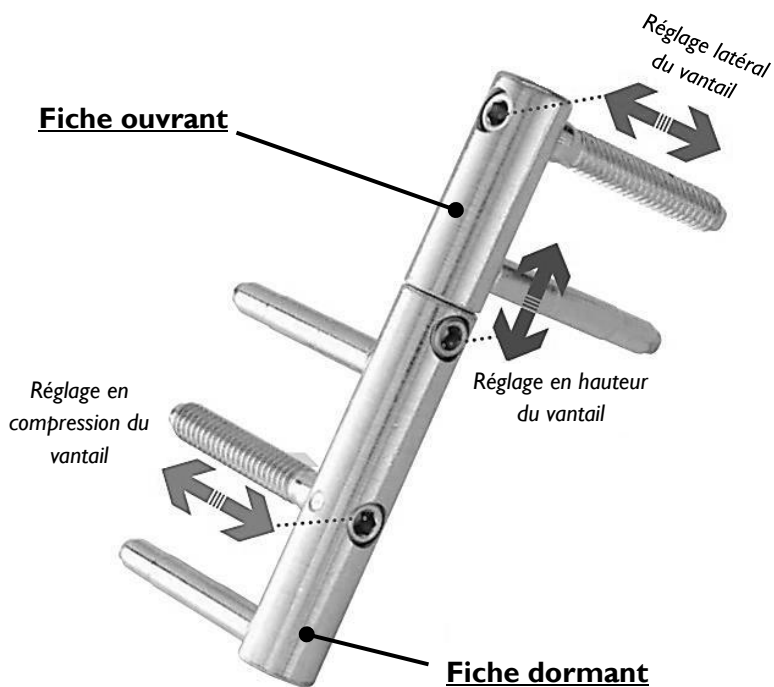

RÉGLAGES PAUMELLES DYNAMIC 3DN

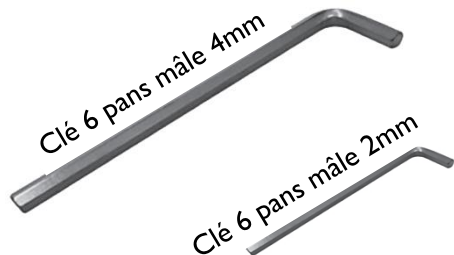

Paumelle avec caches

REGLAGES

Ajustement latéral

Desserrer de 3 tours la vis « 1 »
Visser ou dévisser les vis « 3 »
Resserrer la vis « 1 »

→ Ajustement de + ou - 3mm

Compression du joint

Desserrer de 3 tours la vis « 1 »
Tourner les vis « 2 » pour
augmenter ou diminuer la
compression de l'ouvrant
(signes + et -)
Resserrer la vis « 1 »

→ Réglage de + ou - 2mm

Ajustement vertical

Desserrer les vis de sécurité « C »
Visser ou dévisser l'axe « B »
Resserrer les vis de sécurité « C »

→ Réglage de +6 / -3mm

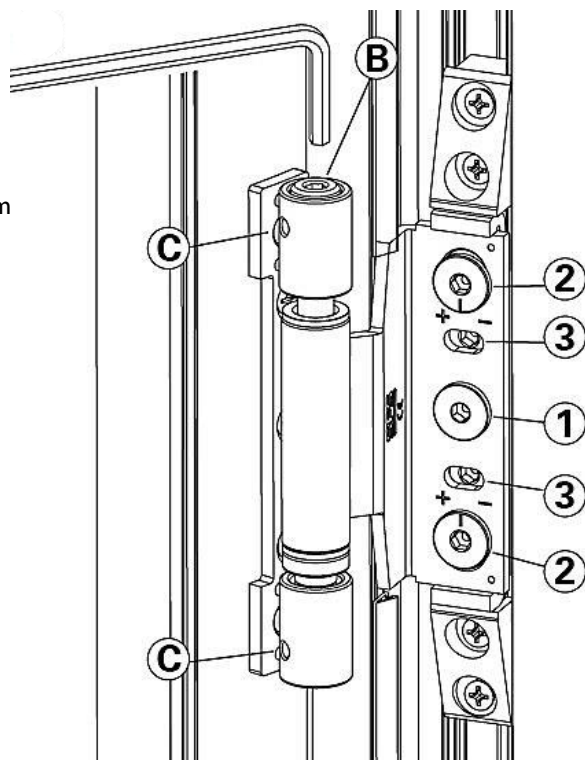

RÉGLAGE

SERRAGE VIS DE SECURITE

Il est important que les vis de sécurité soient serrées pour le bon fonctionnement de la porte en toute sécurité.

Pour cela, ouvrir l'ouvrant et, à l'aide d'une clef 6 pans de 2mm, serrer les 2 vis de sécurité sur chaque paumelle.

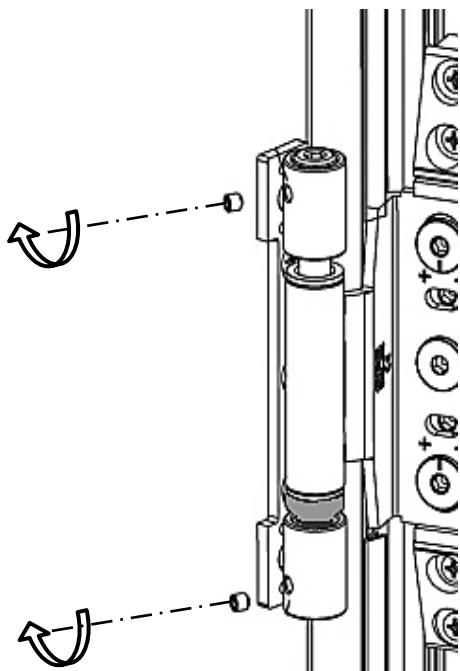

POSE DES CACHES

Mettre en place le cache central et les 2 capuchons haut et bas sur chaque paumelle.

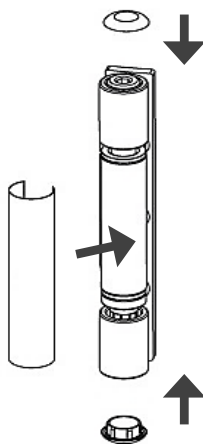

DÉGONDAGE ÉVENTUEL DE L'OUVRANT

Sur chaque paumelle :

1. Enlever les caches.

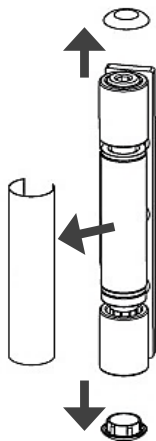

2. A l'aide d'une clé 6 pans de 2mm, desserrer les vis de sécurité.

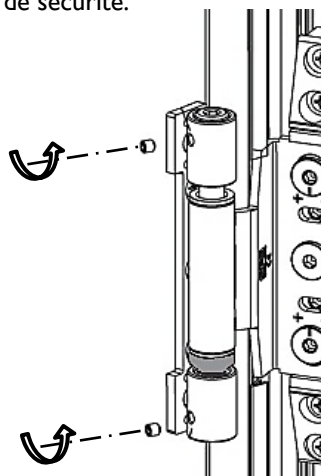

3. A l'aide d'une clef 6 pans de 4mm, dévisser entièrement l'axe puis le retirer.

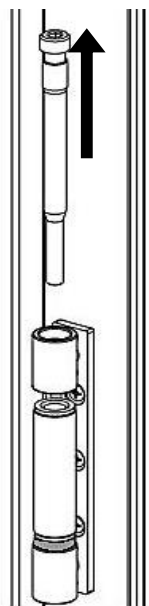
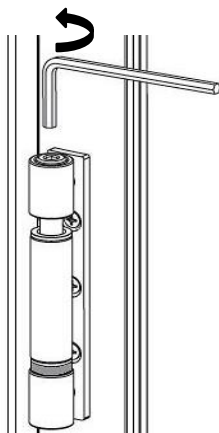

4. Dégondage l'ouvrant lorsque ces étapes ont été réalisées sur chaque paumelle.

RÉGLAGES SERRURES ET GACHES

SERRURE RELEVAGE A GALETS

- Porte plein cintre
- Porte cintre surbaissé
- Porte à 2 vantaux
- Porte 1 vantail HFFO < 1920mm

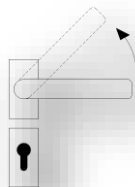
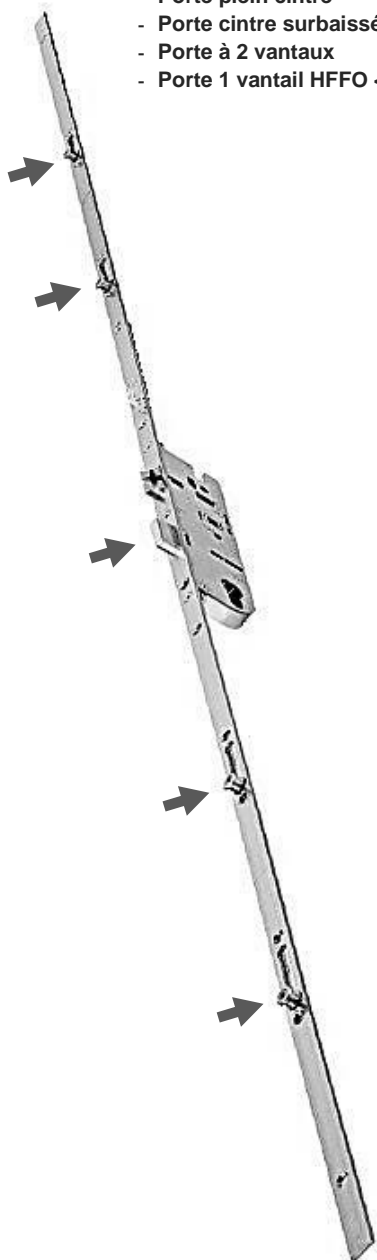

RÉGLAGES GALET iS

Galet iS
Clé Torx T15
Ø3.25mm

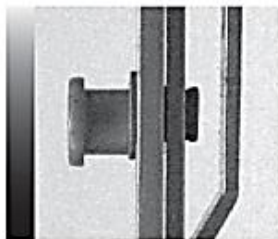

Côté du recouvrement



Compression maxi



Compression mini

RÉGLAGES GÂCHE CENTRALE : PÊNE DEMI TOUR



Exemple avec gâche ferrage gauche

(Inverser le réglage en ferrage droite)

Compression
mini



Compression
maxi

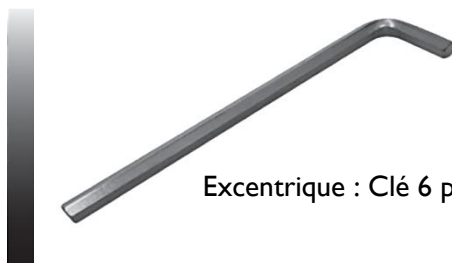

Excentrique : Clé 6 pans mâle 4mm

RÉGLAGE

SERRURE RELEVAGE A CROCHET-GALET ET SERRURE AUTOMATIQUE A CROCHET-GALET

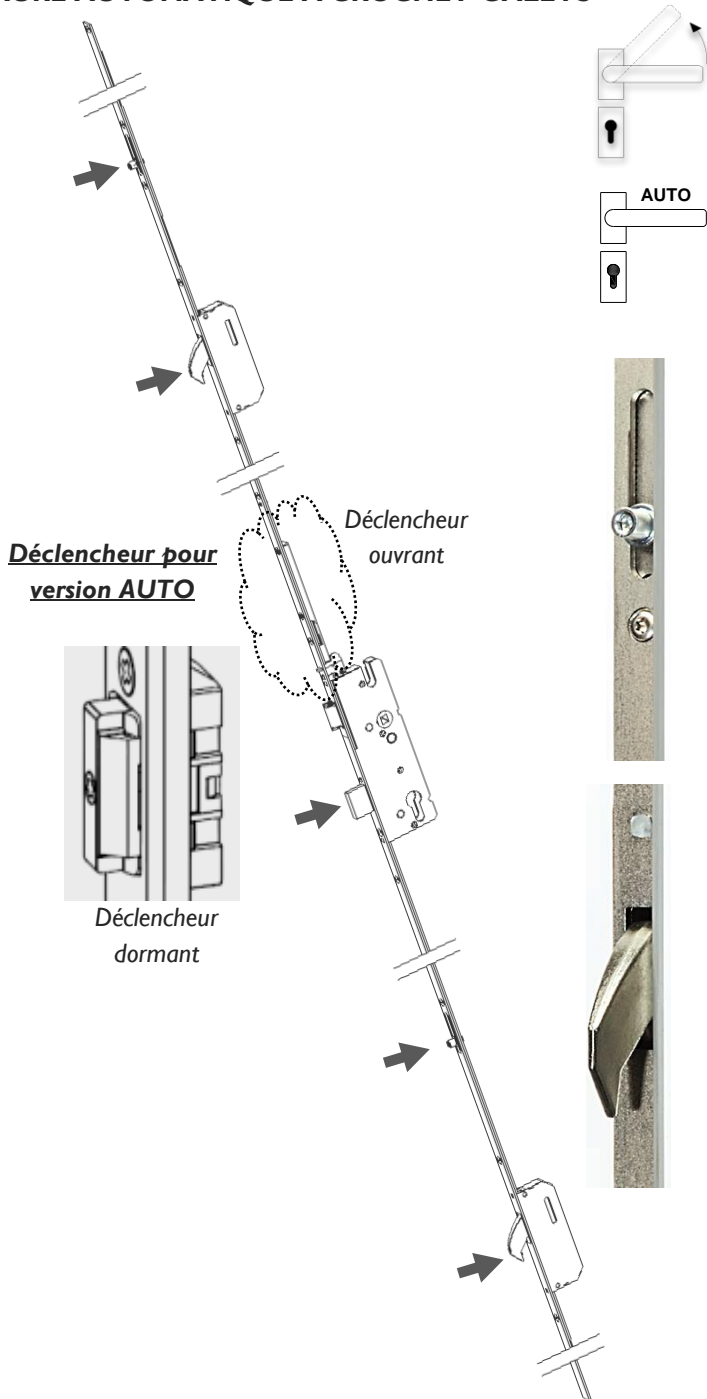

RÉGLAGES GALET

Réglage de compression

+ ou - 0.8mm

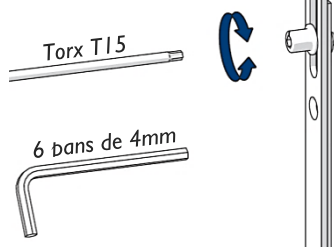

RÉGLAGES GÂCHE CENTRALE : PÊNE DEMI TOUR

Réglage de compression

+ ou - 2mm

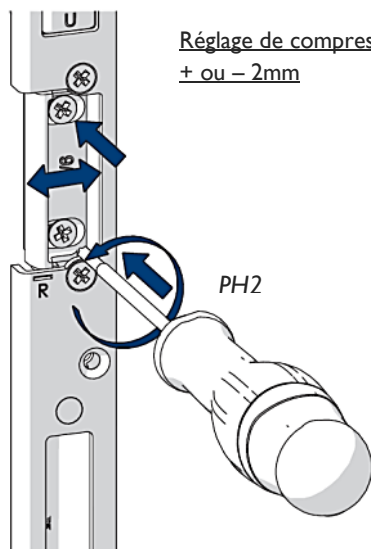

RÉGLAGES DU DÉCLENCHEUR DORMANT SUR LA VERSION AUTOMATIQUE

A l'aide d'un outil avec embout Torx T15, régler la sortie du déclencheur afin que la serrure se déclenche ; veiller à ce qu'il ne frotte pas trop contre le dormant : jeu de feuillure théorique de 5mm.

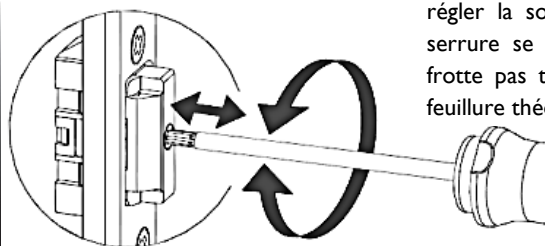

RÉGLAGE

SERRURE SEMI -AUTOMATIQUE A PÊNES

Version mécanique ou motorisée
(Bâton de tirage extérieur)

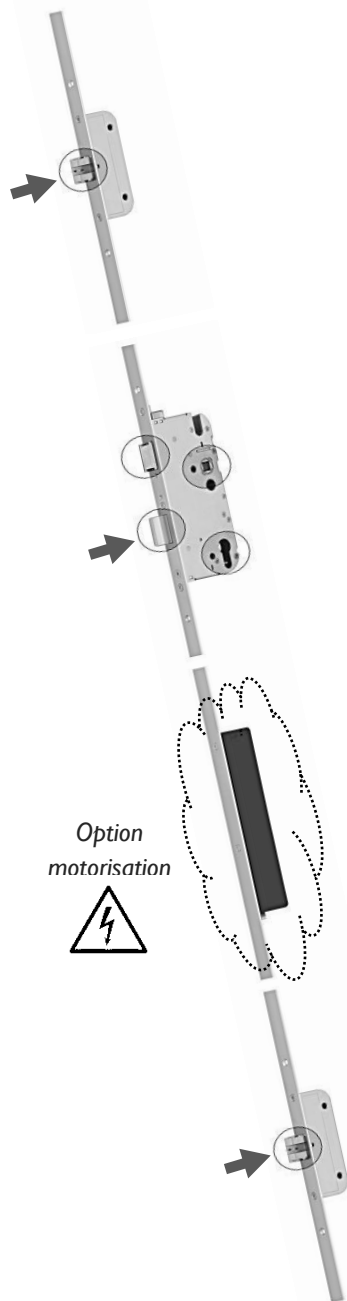
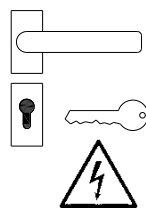

Option
motorisation



RÉGLAGES GÂCHE PÊNE

Tourner les deux axes excentriques

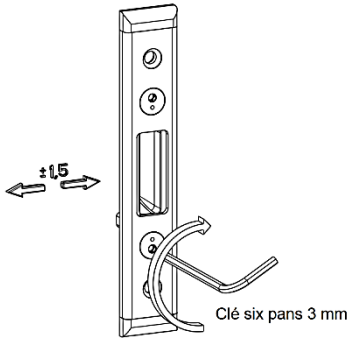

Position -1.5
(décompression)



Position +1.5
(recompression)

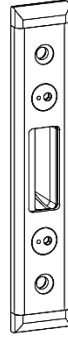

RÉGLAGES GÂCHE CENTRALE : PÊNE DEMI TOUR

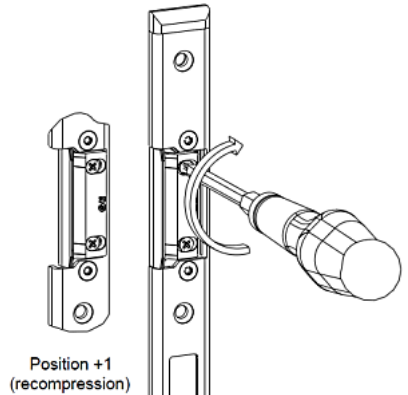
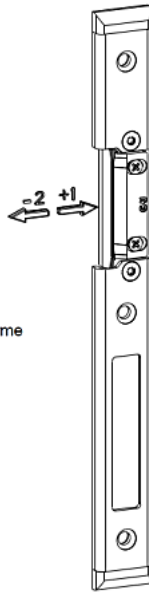
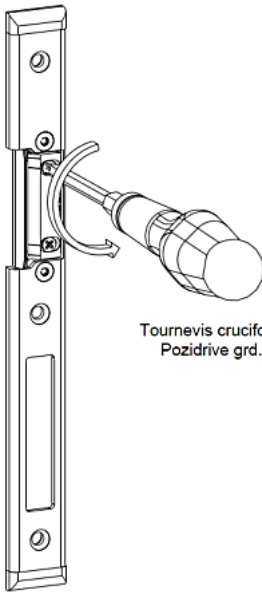

Position -2
(décompression)

VERSION SERRURE MOTORISÉE

Se référer à l'instruction code 20 00 131 : SERRURE SEMI-AUTOMATIQUE MOTORISÉE sur laquelle vous trouverez les plans de branchements et les mises en services des versions avec contrôles d'ouvertures fournis par MINCO type clavier à code ou lecteur d'empreintes digitales.

CHANGEMENT DE VITRAGE OU PANNEAU SUR PORTE D'ENTRÉE AVEC CADRE ALU



1. glisser la clé entre le bois et l'aluminium, et déverrouiller les plots en les faisant tourner d'un quart de tour.



2. ôter le cadre aluminium et repérer le positionnement des cales de vitrage afin de les remettre aux mêmes emplacements.



3. mettre le panneau ou le vitrage en place, puis les cales avec l'aide d'une main de bois. Poser le cadre aluminium et reverrouiller les plots.

PROTECTION ET STOCKAGE

Vous avez choisi une porte d'entrée MINCO pour ses atouts : esthétiques, performances et durabilité. Leur entretien est minimisé.

Pour préserver la beauté des matériaux utilisés, adoptez les conseils listés dans cette notice.

Nos produits sont livrés finis.

Il a été recommandé au poseur de les protéger pendant toute la durée des travaux.

BOIS

Le bois est une essence naturelle qui supporte mal l'humidité.

Il reçoit un traitement bicouches 120 microns de finition lasurée à base aqueuse qui le protège durablement.

A la fin des travaux, nettoyer le bois à l'aide d'un chiffon humide.

ALUMINIUM

Comme tous les aluminiums, les profilés aluminium des menuiseries MINCO se nettoient à l'eau légèrement savonneuse régulièrement (minimum 2 fois par an).

Ne pas utiliser de détergent alcalin, acide ou abrasif.

VITRAGE STANDARD

Protection des vitrages : pendant la durée des travaux, la housse plastique doit rester en place pour éviter les souillures (peinture, colle, mastic, ciment, enduit, ...) et les projections de particules.

A la fin des travaux, si l'étiquette est encore présente sur le vitrage, la retirer soigneusement sans utiliser d'outils susceptibles de rayer le verre.

Commencer par nettoyer la couche à grande eau.

PHÉNOMÈNE DE CONDENSATION

Dans les pièces humides, une condensation peut se former sur la face interne du vitrage : il est nécessaire et indispensable d'aérer régulièrement la pièce.

OUTILS DE NETTOYAGE

- . raclette à vitre en bon état, propre et sans silicone.
- . chiffon propre et doux.
- . éponge propre et non abrasive.

Ces outils doivent être nettoyés régulièrement pour éviter que les saletés restent sur le verre.

Sont interdits : lame de rasoir / couteau de peintre / cutter / éponge abrasive

QUINCAILLERIE

Pour obtenir un bon fonctionnement de vos portes, nous vous demandons d'entreprendre annuellement les interventions suivantes :

1. Enduire légèrement de graisse les galets et gâches de fermeture.
2. Déposer dans toutes les glissières de tringles mobiles quelques gouttes d'huile de lubrification.

GARANTIES

GARANTIE
2
ans

. Pour les parties ouvrantes et les éléments mobiles de quincaillerie.

GARANTIE
5
ans

. Contre la corrosion et les dommages mécaniques des poignées.
. Contre la décoloration et l'apparition de fissures sur les surfaces pleines des portes d'entrée (panneaux).
. Cette garantie ne couvre pas les éventuelles modifications optiques des surfaces dues aux salissures ou à l'encrassement.

GARANTIE
10
ans

. Contre les phénomènes de condensation dans le double ou triple vitrage (CEKAL).
. Contre la décoloration et l'apparition de fissures sur les profils aluminium (hors panneaux).
. Le laquage de nos produits est exclusivement réalisé dans des ateliers titulaires des labels Qualicoat, Qualanod et Qualimarine.
. La garantie est opérante sous réserve d'un entretien annuel justifiable des profils au moyen de produits adaptés.

GARANTIE
20
ans

. MINCO[®] peut remettre à jour vos menuiseries posées il y a 20 ans. Changement de pièces usagées, de vitrage endommagé ou autre sur devis.

Exclusion de garantie (exceptions spécifiques) :

. BOIS : les légères différences de teintes, les petits nœuds sains et les microfissures ne peuvent pas être considérés comme des défauts, ils sont inhérents à la nature même du bois.

CERTIFICATION DES PRODUITS

CONFORMITÉ EUROPÉENNE



Les caractéristiques retenues dans le cadre du marquage CE d'un produit de construction reflètent les 6 exigences essentielles relatives à l'ouvrage : résistance mécanique et stabilité, sécurité en cas d'incendie, hygiène, santé et environnement, sécurité d'utilisation protection contre le bruit, économie d'énergie et isolation thermique. Les produits MINCO® sont conformes au marquage CE pour une commercialisation sans restriction dans tout l'espace européen.



ÉCO-CERTIFICATION

Ce label atteste que les essences de bois sélectionnées par MINCO® ont été récoltées dans les forêts dont les propriétaires sont engagés dans le respect des règles de gestion durable. Il garantit que les différentes étapes de transformation ont satisfait aux obligations de la chaîne de contrôle PEFC.

Nos conditions générales de vente sont disponibles sur notre site.

RECOMMANDATIONS ET MISE EN ŒUVRE



Pour les portes d'entrée dont le laquage est de couleur foncée, l'exposition sud est déconseillée, les fortes chaleurs emmagasinées par l'aluminium pouvant occasionner de légères brûlures.



Pour les portes posées dans un rayon de 3Km en bordure de mer, il est conseillé de prévoir un traitement QUALIMARINE de l'aluminium. L'ensemble des profils aluminium MINCO® répondent à ce label.

Le nettoyage de l'aluminium extérieur – panneaux et cadres – se fait régulièrement à l'eau savonneuse et au moins 4 fois par an pour les habitations en bord de mer (ne pas utiliser de produits acides).



Tous les ferrages métalliques et pièces mobiles doivent être lubrifiés régulièrement avec des huiles douces (proscrire graisse).

Les portes d'entrée doivent être posées conformément au DTU 36.5 pour la pose traditionnelle.

CERTIFICATIONS

ZA du Haut Coin – BP 12 – 44140 AIGREFEUILLE-SUR-MAINE
T. +33(0)2 40 33 56 56 – www.minco.fr



minco[®]
La fenêtre
HYBRIDE